

P.I.T.

PKE405-C7

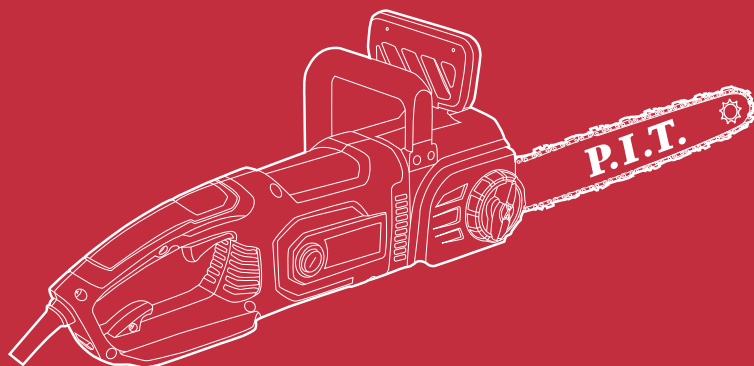

ELECTRIC CHAIN SAW

ЭЛЕКТРИЧЕСКАЯ ЦЕПНАЯ ПИЛА

2400W

**Powerful
Efficient**

Please read the instruction manual carefully before use!
Пожалуйста, внимательно прочтите инструкцию перед использованием!



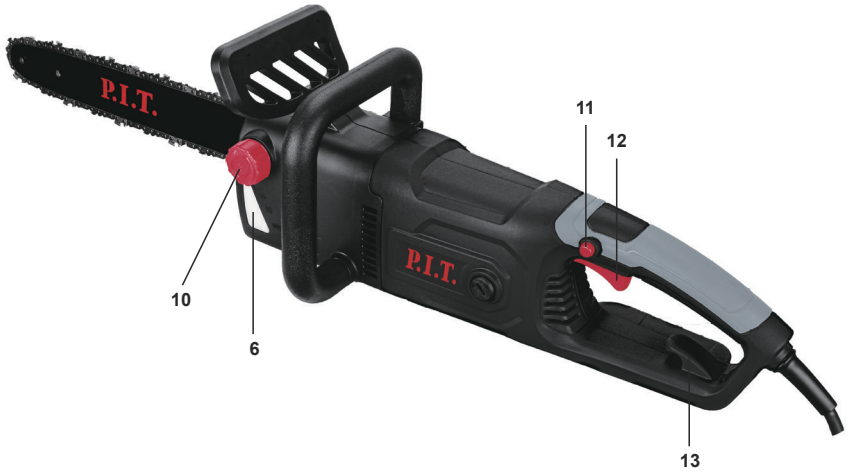

English

Safety Notes

General Power Tool Safety Warnings



WARNING Read all safety warnings and all instructions.

Failure to follow the warnings and instructions may result in electric shock, fire and/or serious injury.

Save all warnings and instructions for future reference.

The term "power tool" in the warnings refers to your mainsoperated (corded) power tool or battery-operated (cordless) power tool.

Work area safety

- ▶ **Keep work area clean and well lit.** Cluttered or dark areas invite accidents.
- ▶ **Do not operate power tools in explosive atmospheres, such as in the presence of flammable liquids, gases or dust.** Power tools create sparks which may ignite the dust or fumes.
- ▶ **Keep children and bystanders a way while operating a power tool.** Distractions can cause you to lose control.

Electrical safety

- ▶ **Power tool plugs must match the outlet. Never modify the plug in any way. Do not use any adapter plugs with earthed (grounded) power tools.** Unmodified plugs and matching outlets will reduce risk of electric shock.
- ▶ **Avoid body contact with earthed or grounded surfaces, such as pipes, radiators, ranges and refrigerators.** There is an increased risk of electric shock if your body is earthed or grounded.
- ▶ **Do not expose power tools to rain or wet conditions.** Water entering a power tool will increase the risk of electric shock.
- ▶ **Do not abuse the cord. Never use the cord for carrying, pulling or unplugging the power tool. Keep cord away from heat, oil, sharp edges and moving parts.** Damaged or entangled cords increase the risk of electric shock.
- ▶ **When operating a power tool outdoors, use an extension cord suitable for outdoor use.** Use of a cord suitable for outdoor use reduces the risk of electric shock.
- ▶ **If operating a power tool in a damp location is unavoidable, use a residual current device (RCD) protected supply.** Use of an RCD reduces the risk of electric shock.

Personal safety

- ▶ **Stay alert, watch what you are doing and use common sense when operating a power tool. Do not use a power tool while you are tired or under the influence of drugs, alcohol or medication.** A moment of inattention while operating power tools may result in serious personal injury.
- ▶ **Use personal protective equipment. Always wear eye protection.** Protective equipment such as a dust mask, non-skid safety shoes, hard hat or hearing protection used for appropriate conditions will reduce personal injuries.
- ▶ **Prevent unintentional starting. Ensure the switch is in the off-position before connecting to power source and/or battery pack, picking up or carrying the tool.** Carrying power tools with your finger on the switch or energising power tools that have the switch on invites accidents.
- ▶ **Remove any adjusting key or wrench before turning the power tool on.** A wrench or a key left attached to a rotating part of the power tool may result in personal injury.
- ▶ **Do not overreach. Keep proper footing and balance at all times.** This enables better control of the power tool in unexpected situations.
- ▶ **Dress properly. Do not wear loose clothing or jewellery. Keep your hair, clothing and gloves away from moving parts.** Loose clothes, jewellery or long hair can be caught in moving parts.
- ▶ **If devices are provided for the connection of dust extraction and collection facilities, ensure these are connected and properly used.** Use of dust collection can reduce dust-related hazards.
- ▶ **Do not let familiarity gained from frequent use of tools allow you to become complacent and ignore tool safety principles.** A careless action can cause severe injury within a fraction of a second.

Power tool use and care

- ▶ **Do not force the power tool. Use the correct power tool for your application.** The correct power tool will do the job better and safer at the rate for which it was designed.
- ▶ **Do not use the power tool if the switch does not turn it on and off.** Any power tool that cannot be controlled with the

switch is dangerous and must be repaired.

- ▶ **Disconnect the plug from the power source and/or the battery pack from the power tool before making any adjustments ,changing accessories, or storing power tools.** Such preventive safety measures reduce the risk of starting the power tool accidentally .
- ▶ **Store idle power tools out of the reach of children and do not allow persons unfamiliar with the power tool or these instructions to operate the power tool.** Power tools are dangerous in the hands of untrained users.
- ▶ **Maintain power tools. Check for misalignment or binding of moving parts, breakage of parts and any other condition that may affect the power tool's operation. If damaged, have the power tool repaired before use.** Many accidents are caused by poorly maintained power tools.
- ▶ **Keep cutting tools sharp and clean.** Properly maintained cutting tools with sharp cutting edges are less likely to bind and are easier to control.
- ▶ **Use the power tool, accessories and tool bits etc. in accordance with these instructions, taking into account the working conditions and the work to be performed.** Use of the power tool for operations different from those intended could result in a hazardous situation.
- ▶ **Keep handles and grasping surfaces dry, clean and free from oil and grease.** Slippery handles and grasping surfaces do not allow for safe handling and control of the tool in unexpected situations.

Service

- ▶ **Have your power tool serviced by a qualified repair person using only identical replacement parts.** This will ensure that the safety of the power tool is maintained.

Electric chain saw safety warnings

- ▶ **Young people under 18 years of age and users who are not sufficiently acquainted with its operation must not use the device**
- ▶ **Make sure that the device is assembled completely and according to regulations.**
- ▶ **Check the device to ensure that it works correctly, especially check the**

correct and secure fit of the chain rail, saw chain tensioned according to regulations and correct function of the chain brake.

- ▶ **Check all screw connections regularly to ensure tight fit.**
- ▶ **Before use, ensure that there are no people or animals in the work area.**
- ▶ **Make certain that the work area is free of obstacles.**
- ▶ **Always keep an eye on your surroundings in order to ensure that you are not endangering any people or animals with your work.**
- ▶ **No other persons or animals may be present within an area of 15 m around the cutting area, as they may otherwise be hit by objects being slung away.**
- ▶ **Never work in poor light or weather conditions.**
- ▶ **Only saw wood. Do not use the chain saw for work for which it is not intended.**
- ▶ **Keep the handles dry, clean and free of oil and grease. Greasy, oily handles are slippery and cause loss of control.**
- ▶ **Avoid sawing in bushes, since here small branches may get caught in the saw chain and they can fly out uncontrolled.**
- ▶ **Make sure that you can stand firmly and safely in each work position.** When working on a sloping subsurface, be especially careful!
- ▶ **Always hold the device firmly in both hands.** Use your right hand to grip the rear handle, your left hand to grip the other handle, even if you are left handed. Do not let go of the handles!
- ▶ **When the saw is running, keep all body parts away from the saw chain.** Make sure before starting the saw that the saw chain does not touch anything.
- ▶ **Never saw above shoulder height! Do not lean forward or back!**
- ▶ **Always ensure that you are standing firmly and only use the chain saw when you are standing on stable, firm and level ground.** A slippery subsurface or instable standing area such as on a ladder can cause you to lose your balance or lose control over the chain saw.
- ▶ **Do not stretch your arms too far forwards.**
- ▶ **Never work on ladders, on trees or in other positions in which you cannot**

stand safely.

- ▶ **Take care when walking backwards. Danger of stumbling!**
- ▶ **Always saw at a high chain speed.**
- ▶ **Do not saw any wood which is under tension.**
- ▶ **Do not work alone! Ensure that you have an aural, visual or other connection with another person who is in a position to administer first aid in emergency situations.**
- ▶ **With each change of location, switch the motor off and activate the chain brake.** The device may only be carried with the saw rail facing towards the back and a protective cover on.
- ▶ **Never operate the device in moist or wet environments.**
- ▶ **Always keep the cable out of the working area of the device.** Always guide the cable behind the device.
- ▶ **If necessary, only use extension cables suitable for the device and its environment.**
- ▶ **Symbols appearing on your product may not be removed or covered.** Information on the product that are no longer legible must be replaced immediately.

Causes and the possibility of eliminating the kickback of the saw:

– Kickback can occur when the tip of the guide bar comes into contact with an object or when the wood is bent, causing the saw chain to get caught in the kerf.

– If the tip of the tire touches a foreign object, it may lead in some cases to an unexpected and backward-directed kickback, in which the guide bar swings upwards in the direction of the operator.

– Pinching the top edge of the saw chain guide bar can cause the bar to quickly kick back in the direction of the operator.

– Any such reaction could result in loss of control of the saw and serious injury. Do not rely solely on the safety devices built into the saw. Chain saw users should take all possible precautions to ensure safe operation. Ricochet is the result of erroneous or incorrect use of a power tool. The latter can be prevented by appropriate precautions as described below:

▶ Hold the saw firmly with both hands, making sure your fingers are well wrapped around the chain saw handles. Take this position

and always keep your hands so that you can reliably resist recoil forces if necessary. Upon acceptance

With proper precautions, the operator can cope with kickback forces. Never let go of the switched on chain saw.

▶ Avoid unsuitable body positions and do not cut above shoulder height. This will prevent accidental contact of the bar tip with surrounding objects and provide better control of the chain saw in unforeseen situations.

▶ Always use only spare bars and saw chains specified by the manufacturer. Use of unsuitable guide bars and saw chains can cause chain breaks or kickback.

▶ Follow the manufacturer's instructions for sharpening and maintenance of the saw chain. Depth gauges set too low increase the possibility of recoil.

Product Description and Specifications

 **Read all safety warnings and all instructions.** Failure to follow the warnings and instructions may result in electric shock, fire and/or serious injury.

Intended Use

Electric chain saw is designed for easy and fast sawing of fresh, dry and wet wood, chipboards, wood harvesting, and works in the garden of any level of complexity. An important advantage of the electric chain saw in comparison with the gasoline chain saw is the absence of exhaust gases and gasoline vapors, so that the electric chain saw can work even in unventilated areas.

Product Features

The numbering of the components shown refers to the representation of the power tool on the graphic pages.

1. Handle
2. Saw chain
3. Chain bar
4. Chain adjustment ring
5. Fastening bolt for chain sprocket chain wheel cover
6. Sight glass for oil level
7. Rear hand guard
8. Hand guard
9. Handle
10. Oil tank cover
11. Switch fuse
12. Start button
13. Cable hook

Technical Data

Model	PKE405-C7
Rated voltage	220 V~/50 Hz
Rated power	2400 W
Rated no-load speed	8500 r/min
Chain speed	14.5 m/s
Bar length	405 mm (16")
Weight	6.25 kg

Contents of delivery

Electric chain saw	1pc
Guide rail	1pc
Saw chain cover	1pc
Chain	1pc
Instruction manual	1pc

Note

The text and numbers of the instructions may contain technical errors and typographical errors.

Since the product is constantly being improved, P.I.T. reserves the right to make changes to the specifications and product specifications specified here without prior notice.

Assembly



DANGER!

Risk of injury during operation!

Improperly mounted parts can cause severe and even fatal injuries when using the device! This device may only be commissioned if all parts are mounted completely and tightly and no part is damaged!

- Therefore, read the whole chapter before you assemble the parts!
- Assemble the parts carefully and completely.
- Use tools when their use is suggested.



WARNING!

Risk of injury during assembly!

Parts may only be assembled and disassembled when the motor is switched off (de-energise device).



DANGER!

Risk of injury!

An improperly mounted saw chain causes uncontrolled cutting behaviour of the device! When assembling the chain, heed the prescribed running direction!

Installing the bar and saw chain

- Move the chain brake lever toward you to position.
- Unscrew the cover locking knob and remove the tensioner cover.
- Slide the saw chain onto the bar so that

the cutting edge points in the direction of travel of the chain (as indicated by the direction of travel on the chain itself).

- Be careful, the saw chain is sharp.
- To protect your hands, use gloves when installing the saw chain.
- Slide the free part of the chain onto the drive sprocket so that the holes in the chain line up with the teeth of the sprocket.
- Place the tire with the notch on the stud and align the holes with the tensioner mating tabs.
- Replace the cover and screw on the pressure handle without tightening it all the way.
- Turn the ring clockwise to tighten the saw chain so that when the chain is pulled back in the middle of the bar, it moves about 4-5 mm without leaving the grooves of the bar and moves freely by hand.
- Tighten the handle and check the chain tension again. Repeat the chain tensioning steps if necessary.

Letting the saw chain run in

During the run in time, retension the saw chain and rail after a maximum of 5 cuts.

Checking the tensioning of the saw chain

Check the chain tension before starting work, after the first cut and regularly during sawing every 10 minutes. Especially when using a new saw chain, the increased elongation of the saw chain must be taken into account.

The life of the saw chain is largely dependent on sufficient lubrication and proper chain tension. Never tighten a hot saw chain as it contracts too much when it cools and is too tight against the saw unit.



WARNING!

Risk of injury!

A new saw chain must be retensioned after a maximum of five cuts. This is normal during the run in time; the intervals between subsequent retensionings will get larger.

The saw chain is tensioned correctly if it lies close against the underside of the saw rail and can be moved easily by hand.

Readjust tension of the saw chain when necessary.

If there is sufficient chain greasing, the oil spraying off of the saw chain will form a slight trail.

Checking the chain greasing

The device cannot be used without sufficient chain lubrication. Insufficient lubrication will shorten the life of the device.

- Check the amount of oil in the tank.
- Start the device.
- Hold the running saw chain about 15 cm above a suitable surface for some time (about 10-15 seconds). If the chain is properly lubricated, the oil sprayed from the saw chain will form a small trace..

Filling up saw chain oil

Since the saw chain oil can penetrate the environment during operation, biologically-degradable special vegetable-based saw chain oils should be used.

- Place the device securely with the tank cap facing up.
- Before opening, clean the reservoir lid and filler neck, if necessary.
- Slowly open and remove the tank cap.
- Fill in oil gently. Do not spill!
- Check the oil level through the inspection window.
- Tighten the tank cap by hand.
- If you spill oil, be sure to wipe it off.
- To lubricate the chain and bar, you must use a special adhesive oil for lubricating chains.
- **WARNING!** It is forbidden to use used oil for chain lubrication, as well as any liquid oils (spindle, transformer, etc.). Waste oil contains a large amount of abrasive particles, and liquid oils do not provide high-quality chain and bar lubrication. The use of such oils leads to a quick failure of the oil pump, as well as the saw chain and bar. The use of such oils voids the warranty.

Operation

The device has several pieces of safety equipment which reduce the risk of injury when working:

Chain catcher

The chain catcher serves to catch a torn saw chain or one which has jumped out of the guide. Through regular maintenance of the saw rail and correct and regular tensioning of the saw chain, accidents of this type can be prevented.

CHAIN BRAKE HANDLE / PROTECTION

HANDS - Protects the operator's left hand if it slips off the front handle while the saw is running. In the event of a kickback, with a sharp forward movement of the saw up / back, under the influence of inertia forces, the brake handle moves forward. At the same time, the brake handle actuates the brake mechanism, which instantly stops the chain and, through the lever system, acts on the microswitch, which turns off the electric motor.

The rear hand guard

The rear hand guard serves to protect the hand against a jumped chain and disturbing branches and twigs.

Check before starting!

The device must only be put into operation if no faults are found. If any part of the device is defective, it must be replaced before the next use.

- Check the safety equipment and the safe condition of the device.
- Check all parts for their firm fit.
- Check whether there is any leakage.
- Check whether there are visible defects: broken parts, cracks, etc.
- Check the device for correct chain tensioning.
- Check the function of the chain brake.

Launching the device**Turn on the engine**

- With the back of your hand holding the side grip, push the brake lever forward. The saw chain and engine should stop immediately. If the circuit stops after a delay of more than 1 s, stop using the product and contact the service center.
- Return the brake lever to its original position.
- **Note!** If the circuit stops and the engine continues to run, this can lead to overheating of the product, its seizure and failure. In this case, turn off the product immediately and contact the service center.

Usage

Familiarize yourself with the sawing technique for chain saws before use. You will find information about it in the trade literature. We recommend that you attend suitable training and education. The notes here are just an addition!

Correct posture

DANGER! **Risk of injury!**

Never work on unstable subsurfaces! Never work above shoulder height!

Never work while standing on a ladder!

Do not work bent too far forward!

Use the device only under favorable weather and working conditions!

- Stand with both feet securely on the ground.
- Pay attention to obstacles in the work area.
- Always hold the device with both hands during operation!

Hold the device: with the left hand on the front handle, with the right hand on the rear handle. Here's how to saw correctly!

DANGER! **Risk of injury!**

Always switch the motor off before you put the device down!

- Search the work area and remove objects which are in your way.
- When you begin work, check the safety of the device.
- Take the device in both hands as instructed.

Risk of rebound!

Kickback refers to the sudden lifting and kickback of the chain saw that can occur when the saw blade comes into contact with the material being cut or when the chain is caught in the cut.

If this kickback occurs, the chain saw will behave unpredictably and may result in serious injury to the operator or persons in the sawing area.

Side cuts, bevel cuts and rip cuts must be made with extreme care as the notched fence cannot be used in these cases.

To prevent kickback of the saw:

- Operate the saw at the smallest possible angle (flat).
- Never work with a loose, extended or heavily worn saw chain.
- Sharpen the saw chain in accordance with the instructions.
- Never cut at shoulder level.
- Never cut with the tip of the saw unit.
- Always hold the chain saw firmly with both hands.
- Use the toothed stop as a lever.
- Watch the chain tension carefully.

DANGER! **Risk of injury!**

When working with the device, dangerous rebounds may occur! Severe or even fatal injuries can be the result! Before beginning work with the device, the chain brake must be checked to ensure that it is functioning correctly.

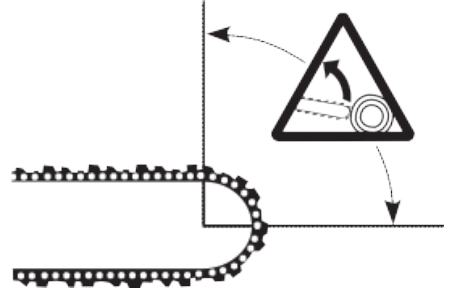

Avoid letting the area of the saw rail depicted on the right touch wood or other hard objects. In order to reduce the risk of injury in case of a rebound, the device is equipped with a chain brake which is triggered automatically on impact and which stops the saw chain immediately.

For safety reasons, the functionality of the chain brake must be checked each time the device is used.

With less strong rebounds, it can happen that the chain brake is not triggered automatically. For this reason it is important that the device be held fast with both hands.

Only a careful and correct working method can reduce the risk of a rebound reliably!

Basic work technique

DANGER! **Risk of injury!**

This section treats the basic work technique when handling the device. The information provided here does not replace the many years of training and experience of a professional.

Do not perform any work for which you are not sufficiently qualified!

Thoughtless handling of the device can cause severe or even fatal injuries!

Before each use

- ▶ Check the chain brake to ensure it is functioning correctly.
- ▶ Check the rear hand guard for damage.
- ▶ Check the switch on safety lock and start button to ensure they are functioning correctly.

- ▶ Check whether all handles are free of oil.
- ▶ Check whether all parts of the device are present, firmly attached and undamaged.
- ▶ Check the chain catcher for damage.
- ▶ Check the chain tensioning.

Sawing technique

Pulling sawing

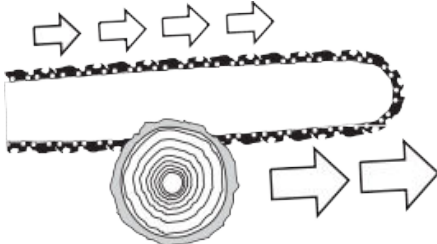

With this technique, sawing occurs with the underside of the saw rail from above downwards. The saw chain thus pushes the device forwards away from the user. This way, the front edge of the device forms a support, which catches the forces which arise on the tree trunk when sawing.

With pulling sawing, the user has much more control over the device and can avoid rebounds better. Therefore, this is the preferred sawing technique.

Pushing sawing

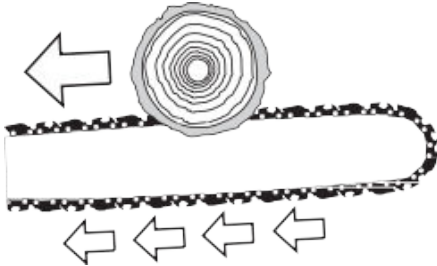

With this technique, sawing occurs with the upper edge of the saw rail from below upwards. The saw chain thus pushes the device backwards towards the user. If the saw rail twists, the device can fly towards the user with great force.

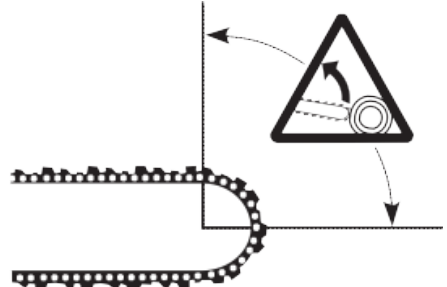

If the user does not balance out the force of the saw chain pushing backwards with his or her bodily force, there is a danger that only the tip of the saw rail will make contact with the wood and there will thus be a rebound.

Felling a tree

! DANGER! Risk of injury!

Felling and delimiting work may only be performed by trained people!

There is a risk of fatal injuries!

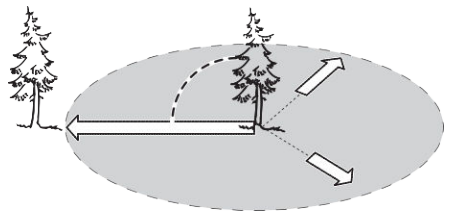

Before beginning the felling work, make sure that:

- There are no people or animals in the felling area.
- An evacuation route free of obstacles is provided for each participant. The retreat occurs diagonally opposite to the felling direction.
- The area around the trunk is clear of obstacles (risk of tripping!).
- The next workstation is at least two and a half tree lengths away.
- Before felling, check the direction of the felling of the tree and make sure that there are no objects, people or animals within two and a half of the length of the tree.

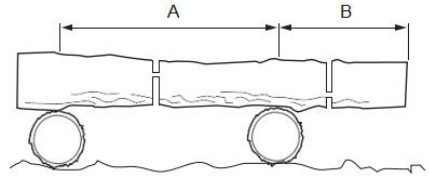
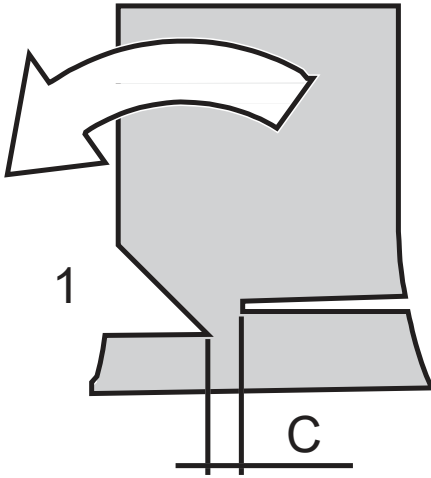

In area A, first cut through approximately one third of the trunk diameter from above downwards, then make the final cut from below upwards. In area B, first cut through approximately one third of the trunk diameter from below upwards, then saw through from above.

! DANGER!
Risk of injury!

Do not saw any trunks under tension! Splintering wood or a twisted saw rail can cause extremely severe injuries!

Removing branches

- ▶ Always work on the side opposite the branch in question.
- ▶ Begin at the bottom of the trunk and work upwards.
- ▶ Always guide the saw from above downwards through the wood.

When removing the branches from trunks which are lying down, first saw off the free branches sticking up in the air. Only saw off supporting branches when the trunk is sawed in lengths.

! DANGER!
Risk of injury!

Branches that are high up or under tension can wedge the saw chain in the wood!

Cleaning and maintenance

! DANGER!
Risk of injury!

Before any maintenance or cleaning work:

- Pull out the plug.
- Let the device cool down.

! DANGER!
In the interest of your own safety!

Only perform the maintenance work described here yourself.

Any other work, especially motor maintenance and repairs must be performed by a trained professional. Improper work can cause damage to the device and thus also injuries.

Cleaning the oil guide groove of the saw rail

! NOTICE!
Device damage!

Use only a plastic spatula to clean the saw

The felling of a tree occurs in two steps:

- ▶ Notch the trunk by approximately one-third of its diameter on the felling direction side.
- ▶ Make the main felling cut on the opposite side, 2.5-5 cm above the base of the notch. Between the main cut and the notch, there should be an undercut (C) of about 1/10 of the trunk diameter.

! DANGER!
Risk of injury!

Never saw the tree trunk completely through. The area serves as a "hinge" and ensures a defined felling direction.

! DANGER!
Risk of injury!

When felling, stand only to the side of the tree to be felled! **There is a risk of fatal injuries!**

Trunks lying flat on the ground

- Cut into the trunk halfway, then turn over and saw through from the opposite side.

! NOTICE!
Device damage!

Make sure that the saw rail does not touch the ground while you are sawing through the trunk!

Propped-up trunks

We recommend that you place trunks to be sawed through on sawhorses. If this is not possible, the trunk should be lifted with the help of supporting branches and placed over trestles.

guide, never a steel tool.

- Remove the saw guide.
- Clean dirt and oil from the guide groove of the guide bar with a suitable tool.

Retensioning the saw chain

- Loosen the fastening bolt by approximately one turn.
- Lift the tip of the saw bar slightly.
- Tighten the Chain Adjustment Ring for chain tension until the chain lies on the underside of the saw rail.

Lubricating chain wheel

The bearing of the chain wheel should be regularly lubricated at the front-end of the rail. About 1× in a week in case of intensive use.

- Clean the lubrication hole.
- Apply little multi purpose grease in the lubrication hole, while moving the chain with hand.

Sharpening the saw chain



A worn or improperly sharpened chain can cause rebounds. Severe or even fatal injuries can be the result!

Note:

Special tools are required to sharpen the saw chain; these guarantee that the cutting of the chain occurs at the correct angle and the correct depth. We recommend that you have the saw chain sharpened by a professional.

Maintenance and Service

Maintenance and Cleaning

- ▶ **Pull the plug out of the socket before carrying out any work on the power tool.**
- ▶ **To ensure safe and efficient operation, always keep the power tool and the ventilation slots clean.**

In order to avoid safety hazards, if the power supply cord needs to be replaced, this must be done by P.I.T. or by an after-sales service centre that is authorised to repair P.I.T. power tools.

Service

- ▶ **Have your power tool repaired only by qualified personnel and only with original replacement parts. This ensures the safety of the power tool.**

The list of authorized service centers can be viewed on the official website of P.I.T. by the link: <https://pittools.ru/services/>



Storage and transportation

The saw should be stored in closed rooms

with natural ventilation at temperatures from 0 to + 40 ° C and relative humidity up to + 80%. The presence of vapors of acids, alkalis and other aggressive impurities in the air is not allowed.

Products can be transported by any type of closed transport in the manufacturer's packaging or without it, while preserving the product from mechanical damage, atmospheric precipitation.

Dispose of waste

 Damaged power tools, batteries, accessories and waste packaging materials  must be recycled and reused in an environmentally friendly manner.

Do not throw power tools and accumulators / batteries into general household waste!

Product serial number interpretation serial number

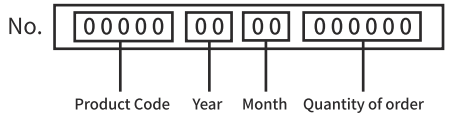

The date of manufacture of the product is encoded in the serial number printed on the body of the tool. The first 2 digits indicate the year of issue, the next 2 digits indicate the month.

TERMS OF WARRANTY SERVICE

To customers (users) of warranty service:

1. This warranty certificate is the only document that confirms your right to free warranty service. If this proof is not presented, no claims will be accepted. Warranty certificates cannot be recovered if lost or damaged.
2. It is required to provide a valid and legal document for purchasing the product. The document must have the name or seal of the sales company; at the same time, state the full model name of the purchased P.I.T. product, the serial number on the nameplate of the fuselage, and the date of purchase, and the required warranty. The whole machine and its accessories.

The warranty period:

1. The warranty period of the product is 12 months from the date of sale. During the warranty period, the service department will eliminate manufacturing defects free of charge and replace the parts that fail due to the manufacturer's fault. In warranty repair, an equivalent operable product is not provided. Replaceable parts become the property of the service provider.

Русский

Общие указания по технике безопасности для электроинструментов

! **ПРЕДУПРЕЖДЕНИЕ** Прочтите все указания и инструкции по технике безопасности. Несоблюдение указаний и инструкций по технике безопасности может стать причиной поражения электрическим током, пожара и тяжелых травм.

Сохраняйте эти инструкции и указания для будущего использования.

Использованное в настоящих инструкциях и указаниях понятие «электроинструмент» распространяется на электроинструмент с питанием от сети (с сетевым шнуром) и на аккумуляторный электроинструмент (без сетевого шнура).

Безопасность рабочего места

- ▶ **Содержите рабочее место в чистоте и хорошо освещенным.** Беспорядок или неосвещенные участки рабочего места могут привести к несчастным случаям.
- ▶ **Не используйте электроинструменты во взрывоопасных средах, например, в присутствии легковоспламеняющихся жидкостей, газов или пыли.** Электроинструменты создают искры, которые могут стать причиной воспламенения пыли или паров.
- ▶ **Во время работы электроинструмента не допускайте присутствия детей и других лиц.** Отвлечение внимания может привести к потере контроля.
- ▶ **Оборудование предназначено для работы в бытовых условиях, коммерческих зонах и общественных местах, производственных зонах с малым электропотреблением, без воздействия вредных и опасных производственных факторов.** Оборудование предназначено для эксплуатации без постоянного присутствия обслуживающего персонала.

Электробезопасность

- ▶ **Штепсельная вилка электроинструмента должна подходить к штепсельной розетке. Ни в коем случае не вносите изменения в штепсельную вилку. Не применяйте переходные штекеры для электроинструментов с защитным заземлением.** Неизмененные штепсельные вилки и подходящие штепсельные розетки снижают риск поражения электротоком.
- ▶ **Предотвращайте телесный контакт с заземленными поверхностями, как**

то: с трубами, элементами отопления, кухонными плитами и холодильниками. При заземлении Вашего тела повышается риск поражения электротоком.

- ▶ **Защищайте электроинструмент от дождя и сырости.** Проникновение воды в электроинструмент повышает риск поражения электротоком.
- ▶ **Не разрешается использовать шнур не по назначению. Никогда не используйте шнур для транспортировки или подвески электроинструмента, или для извлечения вилки из штепсельной розетки. Защищайте шнур от воздействия высоких температур, масла, острых кромок или подвижных частей электроинструмента.** Поврежденный или спутанный шнур повышает риск поражения электротоком.
- ▶ **При работе с электроинструментом под открытым небом применяйте пригодные для этого кабелиудлинители.** Применение пригодного для работы под открытым небом кабеля-удлинителя снижает риск поражения электротоком.
- ▶ **Если невозможно избежать применения электроинструмента в сыром помещении, подключайте электроинструмент через устройство защитного отключения.** Применение устройства защитного отключения снижает риск электрического поражения.

Безопасность людей

- ▶ **Будьте внимательны, следите за тем, что делаете, и продуманно начинайте работу с электроинструментом. Не пользуйтесь электроинструментом в усталом состоянии или под воздействием наркотиков, алкоголя или лекарственных средств.** Один момент невнимательности при работе с электроинструментом может привести к серьезным травмам.
- ▶ **Применяйте средства индивидуальной защиты. Всегда носите защитные очки.** Использование средств индивидуальной защиты, как то: защитной маски, обуви на нескользящей подошве, защитного шлема или средств защиты органов слуха, в зависимости от вида работы с электроинструментом снижает риск получения травм.
- ▶ **Предотвращайте непреднамеренное включение электроинструмента. Пе-**

- ред тем как подключить электроинструмент к сети и/или к аккумулятору, поднять или переносить электроинструмент, убедитесь, что он выключен.** Удержание пальца на выключателе при транспортировке электроинструмента и подключение к сети питания включенного электроинструмента чревато несчастными случаями.
- ▶ **Убирайте установочный инструмент или гаечные ключи до включения электроинструмента.** Инструмент или ключ, находящийся во вращающейся части электроинструмента, может привести к травмам.
 - ▶ **Не принимайте неестественное положение корпуса тела. Всегда занимайте устойчивое положение и сохраняйте равновесие.** Благодаря этому Вы можете лучше контролировать электроинструмент в неожиданных ситуациях.
 - ▶ **Носите подходящую рабочую одежду. Не носите широкую одежду и украшения. Держите волосы и одежду вдали от подвижных деталей.** Широкая одежда, украшения или длинные волосы могут быть затянуты вращающимися частями.
 - ▶ **При наличии возможности установки пылеотсасывающих и пылесборных устройств проверяйте их присоединение и правильное использование.** Применение пылесоса может снизить опасность, создаваемую пылью.
 - ▶ **Хорошее знание электроинструментов, полученное в результате частого их использования, не должно приводить к самоуверенности и игнорированию техники безопасности обращения с электроинструментами.** Одно небрежное действие за долю секунды может привести к серьезным травмам.
 - ▶ **ВНИМАНИЕ!** В случае возникновения перебоя в работе электроинструмента вследствие полного или частичного прекращения энергоснабжения или повреждения цепи управления энергоснабжением установите выключатель в положение Выкл., убедившись, что он не заблокирован (при его наличии). Отключите сетевую вилку от розетки или отсоедините съемный аккумулятор. Этим предотвращается неконтролируемый повторный запуск.
 - ▶ **Квалифицированный персонал в соответствии с настоящим руководством**
- подразумевает лиц, которые знакомы с регулировкой, монтажом, вводом в эксплуатацию обслуживанием электроинструмента.
- ▶ К работе с электроинструментом допускаются лица не моложе 18 лет, изучившие техническое описание, инструкцию по эксплуатации и правила безопасности.
 - ▶ Изделие не предназначено для использования лицами (включая детей) с пониженными физическими, чувственными или умственными способностями или при отсутствии у них жизненного опыта или знаний, если они не находятся под контролем или не проинструктированы об использовании электроинструмента лицом, ответственным за их безопасность.
- ### Применение электроинструмента и обращение с ним
- ▶ **Не перегружайте электроинструмент. Используйте для работы соответствующий специальный электроинструмент.** С подходящим электроинструментом Вы работаете лучше и надежнее в указанном диапазоне мощностей.
 - ▶ **Не работайте с электроинструментом при неисправном выключателе.** Электроинструмент, который не поддается включению или выключению, опасен и должен быть отремонтирован.
 - ▶ **Перед тем как настраивать электроинструмент, заменять принадлежности или убирать электроинструмент на хранение, отключите штепсельную вилку от розетки сети и/или выньте, если это возможно, аккумулятор.** Эта мера предосторожности предотвращает непреднамеренное включение электроинструмента.
 - ▶ **Храните электроинструменты в недоступном для детей месте. Не разрешайте пользоваться электроинструментом лицам, которые не знакомы с ним или не читали настоящих инструкций.** Электроинструменты опасны в руках неопытных лиц.
 - ▶ **Тщательно ухаживайте за электроинструментом и принадлежностями. Проверяйте безупречную функцию и ход движущихся частей электроинструмента, отсутствие поломок или повреждений, отрицательно влия-**

ющих на функцию электроинструмента. Поврежденные части должны быть отремонтированы до использования электроинструмента. Плохое обслуживание электроинструментов является причиной большого числа несчастных случаев.

- ▶ **Держите режущий инструмент в заточенном и чистом состоянии.** Заботливо ухоженные режущие инструменты с острыми режущими кромками режут легче.
- ▶ **Применяйте электроинструмент, принадлежности, рабочие инструменты и т. п. в соответствии с настоящими инструкциями.** Учитывайте при этом рабочие условия и выполняемую работу. Использование электроинструментов для непредусмотренных работ может привести к опасным ситуациям.
- ▶ **Держите ручки и поверхности захвата сухими и чистыми, следите чтобы на них не было жидкой или консистентной смазки.** Скользкие ручки и поверхности захвата препятствуют безопасному обращению с инструментом и не дают надежно контролировать его в непредвиденных ситуациях.

Сервис

- ▶ **Ремонт электроинструмента должен выполняться только квалифицированным персоналом и только с применением оригинальных запасных частей.** Этим обеспечивается безопасность электроинструмента.

Указания по технике безопасности при работе с цепными пилами

- ▶ **Не разрешается работать с пилой лицам, не ознакомившимися с данной инструкцией по эксплуатации, детям, подросткам, а также лицам, находящимся под действием алкоголя, наркотиков или медикаментов.**
- ▶ **Убедитесь, что устройство собрано полностью в соответствии с инструкцией.**
- ▶ **Проверьте устройство, чтобы убедиться, что оно работает правильно, особенно проверьте правильное и надежное крепление шины, натяжку цепи в соответствии с правилами и правильную работу цепного тормоза.**
- ▶ **Регулярно проверяйте все винтовые**

соединения.

- ▶ **Перед использованием убедитесь, что в рабочей зоне нет людей или животных.** Убедитесь, что рабочая зона свободна от препятствий. Всегда следите за своим окружением, чтобы убедиться, что вы не подвергаете опасности людей или животных своей работой. Посторонние лица или животные не должны присутствовать на площади 15 м вокруг зоны вырубки, так как в противном случае они могут быть поражены предметами, отбрасываемыми в сторону.
- ▶ **Никогда не работайте при плохом освещении или плохих погодных условиях.**
- ▶ **Используйте цепную пилу только для пиления древесины.** Любое другое использование может быть опасным и может привести к увечьям. Изготовитель не несет ответственности за повреждения, вызванные неправильным использованием инструмента.
- ▶ **Держите рукоятки сухими, чистыми и свободными от масла и жира.** Жирные, маслянистые рукоятки могут выскользнуть и вызывать потерю контроля.
- ▶ **Избегайте распиловки в кустах, ветви могут попасть под цепь, что приведет к резкому движению пилы по направлению к вам.** Это может стать причиной потери равновесия или получения травм.
- ▶ **Убедитесь, что вы можете твердо и безопасно стоять в каждом рабочем положении.** При работе на склоне, будьте особенно осторожны!
- ▶ **Всегда крепко держите устройство обеими руками.** Правой рукой держите заднюю рукоятку, левой рукой держите переднюю рукоятку. Не отпускайте рукоятки!
- ▶ **Когда пила работает, держите все части тела подальше от пильной цепи.** Перед запуском пилы убедитесь, что пильная цепь ничего не касается.
- ▶ **Никогда не следует пилить выше уровня плеч.**
- ▶ **Всегда следите за тем, чтобы вы стояли твердо на ногах и использовали цепную пилу только тогда, когда вы стоите на стабильной, твердой и ровной поверхности.** Скользящая или нестабильная опора

(например, лестница), может привести к тому, что вы потеряете равновесие или потеряете контроль над цепной пилой.

- ▶ **Не вытягивайте руки слишком далеко вперед.**
- ▶ **Никогда не работайте на лестницах, на деревьях или в других положениях, в которых вы не можете безопасно стоять.**
- ▶ **Будьте осторожны при ходьбе назад. Есть опасность споткнуться и получить травмы!**
- ▶ **Производите пиление на высоких оборотах.**
- ▶ **Не распиливайте дерево, находящееся под напряжением.**
- ▶ **Не работайте в одиночку!** Убедитесь, что у вас есть слуховая, визуальная или другая связь с другим человеком, который в состоянии оказать первую помощь в чрезвычайных ситуациях.
- ▶ **При каждом изменении местоположения выключайте двигатель и активируйте тормоз цепи.** Устройство можно перевозить только с шиной, обращенной назад, и в защитном чехле.
- ▶ **Никогда не используйте устройство под дождем или во влажной среде.**
- ▶ **Всегда держите кабель вне рабочей зоны устройства.** Всегда держите кабель позади устройства.
- ▶ **При необходимости используйте только удлинительные кабели, подходящие для данного устройства и его окружающей среды.**
- ▶ **Символы, нанесенные на вашем продукте, не должны быть удалены или закрыты.** Информация на изделии, которая больше не читается, должна быть немедленно заменена.

Причины и возможность исключения отдачи пилы:

– Отдача может возникнуть при контакте острия направляющей шины с каким-либо предметом или при изгибе древесины, приводящем к зажатию пильной цепи в пропи-
ле.

– Прикасание острия шины к постороннему предмету может привести в ряде случаев к неожиданному и направленному назад отскоку, при котором направляющая шина откидывается вверх в направлении оператора.

– Зажатие верхнего края направляющей шины пильной цепи может привести к бы-

строму отскоку шины в направлении оператора.

– Каждая такая реакция может привести к потере контроля над пилой и тяжелой травме. Не полагайтесь только на встроенные в пиле предохранительные устройства обеспечения безопасности. Пользователи цепной пилы должны принять все возможные меры предосторожности для обеспечения безопасной работы. Рикошет является следствием ошибочного или неправильного использования электроинструмента. Последнее можно предотвратить подходящими мерами предосторожности, описанными далее:

▶ Крепко держите пилу двумя руками, при этом пальцы должны хорошо охватывать рукоятки цепной пилы. Занимайте такое положение и всегда держите руки так, чтобы при необходимости надежно противостоять силам отдачи. При принятии надлежащих мер предосторожности оператор может совладать с усилиями отдачи. Никогда не выпускайте из рук включенную цепную пилу.

▶ Избегайте непригодных для работы положений корпуса и не пилите на уровне выше плеч. Это позволит исключить случайные прикасания острия шины к окружающим предметам и обеспечит лучший контроль за цепной пилой в непредвиденных ситуациях.

▶ Всегда используйте только предписанные изготовителем запасные шины и пильные цепи. Использование непригодных шин и пильных цепей может привести к разрывам цепи или отдаче.

▶ Выполняйте указания изготовителя при заточке и выполнении технического обслуживания пильной цепи. Слишком низко установленные ограничители глубины повышают возможность отдачи.

Описание продукта и услуг



Прочтите все указания и инструкции по технике безопасности.

Упущения в отношении указаний и инструкций по технике безопасности могут стать причиной поражения электрическим током, пожара и тяжелых травм.

Применение по назначению

Электрическая цепная пила предназначена для легкой и быстрой распиловки свежей, сухой и влажной древесины, ДСП, заготовки древесины, а также работает в саду. Важным преимуществом электрической

цепной пилы в сравнении с бензиновой, является отсутствие выхлопных газов и паров бензина, благодаря чему электрическая цепная пила может работать даже в непроветриваемых помещениях.

Изображенные составные части

Нумерация представленных компонентов выполнена по изображению на странице с иллюстрациями.

- 1.Рукоятка задняя
- 2.Пильная цепь
- 3.Шина
- 4.Кольцо регулировки натяжения цепи
- 5.Ручка фиксации крышки.
- 6.Смотровое окно для контроля уровня масла
- 7.Задняя рукоятка
- 8.Рычаг тормоза цепи
- 9.Передняя рукоятка
- 10.Крышка масляного бака
- 11.Выключатель предохранитель
- 12.Кнопка «Пуск»
- 13.Крючок для кабеля

Технические характеристики

Модель	РКЕ405-С7
Номинальное напряжение	220 В / 50 Гц
Номинальная мощность	2400 Вт
Номинальная скорость работы без нагрузки	8500 об/мин
Скорость цепи	14,5 м/с
Диаметр диска	405 мм (16")
Вес	6,25 кг

Комплект поставки

Электрическая цепная пила	1 шт
Направляющая шина	1 шт
Кожух пильной цепи	1 шт
Цепь	1 шт
Руководство по эксплуатации	1 шт

Примечание

В тексте и цифровых обозначениях инструкции могут быть допущены технические ошибки и опечатки.

Так как инструмент P.I.T. постоянно совершенствуется, компания оставляет за собой право вносить изменения в указанные здесь технические характеристики и комплектацию без предварительного уведомления.

Сборка

ОПАСНОСТЬ!

Риск получения травмы во время операции!

Неправильно смонтированные детали могут стать причиной тяжелых и даже смертельных травм при использовании устройства! Это устройство может быть введено в эксплуатацию только в том случае, если все детали смонтированы полностью и плотно, и ни одна деталь не повреждена!

- Поэтому прочитайте всю инструкцию, прежде чем собирать инструмент!
- Производите сборку аккуратно.
- Используйте при сборке инструменты, когда их использование необходимо.

ПРЕДУПРЕЖДЕНИЕ!

Риск травмирования во время сборки!

Детали могут быть собраны и разобраны только при выключенном двигателе (обесточьте устройство).

ОПАСНОСТЬ!

Риск получения травмы!

Неправильно установленная пильная цепь вызывает неконтролируемое поведение устройства при резании! При сборке цепи соблюдайте предписанное направление движения.

Установка шины и пильной цепи

- Переведите рычаг тормоза цепи на себя в положение.
- Открутите рукоятку фиксации крышки и снимите крышку натяжителя.
- Наденьте на шину пильную цепь так, чтобы режущая кромка была направлена в сторону движения цепи (в соответствии с обозначением направления движения на самой цепи).
- Осторожно, пильная цепь остро заточена.
- Для защиты рук при установке пильной цепи производите операции только в перчатках.
- Наденьте свободную часть цепи на ведущую звездочку так, чтобы отверстия цепи совпали с зубьями звездочки.
- Установите шину вырезом на шпильку и совместите отверстия с ответными выступами натяжителя.
- Установите обратно крышку и наведите рукоятку прижима, не затягивая до конца.
- Вращением кольца по часовой стрелке

натяните пильную цепь так, чтобы при оттягивании цепи посередине шины она отходила приблизительно на 4-5 мм, не выходя из пазов шины и свободно двигалась от руки.

- Затяните рукоятку и проверьте натяжение цепи еще раз. При необходимости, повторите действия по натяжению цепи.

Проверка натяжения пильной цепи

Проверяйте натяжение цепи перед началом работы, после первой резки и регулярно во время пиления через каждые 10 минут. Особенно при использовании новой пильной цепи следует считаться с ее повышенным удлинением.

Долговечность пильной цепи в значительной степени зависит от достаточной смазки и правильного ее натяжения. Никогда не натягивайте сильно разогретую пильную цепь, поскольку она сильно стягивается при охлаждении и слишком плотно прилегает к пильному аппарату.



ПРЕДУПРЕЖДЕНИЕ!

Риск получения травмы!

Новая пильная цепь должна быть натянута не более чем после пяти разрезов. Интервалы между последующими повторными натяжениями будут увеличиваться. Пильная цепь правильно натянута, если она плотно прилегает к нижней стороне направляющей пилы и может быть легко перемещена вручную. При необходимости отрегулируйте натяжение пильной цепи.

Примечание! Излишнее ослабление или увеличение затяжки цепи увеличивает износ цепи и шины и снижает качество работы.

Проверка смазки цепи



ПРЕДУПРЕЖДЕНИЕ!

ПРЕДУПРЕЖДЕНИЕ! устройства!

Устройство не может использоваться без достаточной смазки цепи. Недостаточное смазывание сокращает срок службы устройства.

- Проверьте количество масла в баке.
- Запустите устройство.
- Для проверки расположите пилу над чистой светлой поверхностью на расстоянии примерно 15-20 см., нажмите на кнопку запуска и дайте поработать двигателю примерно 10-15 секунд. Под шиной должен остаться четкий след масла.

Заправка масла для пильной цепи



ПРЕДУПРЕЖДЕНИЕ!

Возможность экологического ущерба!

Поскольку масло из цепной пилы может проникать в окружающую среду во время работы, следует использовать биологически разлагаемые специальные растительные масла для пильной цепи.

- Уложите устройство надежно крышкой бака вверх.
- Перед открытием очистите крышку резервуара и горловину наполнителя, если это необходимо.
- Медленно откройте и снимите крышку бака.
- Аккуратно залейте масло. Не проливайте!
- Контролируйте уровень масла через контрольное окно.
- Затяните крышку бака вручную.
- Если вы пролили масло, обязательно протрите его.
- Для смазки цепи и шины необходимо использовать специальное адгезионное масло для смазки цепей.
- ПРЕДУПРЕЖДЕНИЕ! Запрещается использовать для смазки цепи отработанное масло, а также любые жидкие масла (веретенное, трансформаторное и др.). В отработанном масле присутствует большое количество абразивных частиц, а жидкие масла не обеспечивают качественное смазывание цепи и шины. Применение таких масел приводит к быстрому выходу из строя маслососа, а также пильной цепи и шины. При использовании таких масел теряется гарантия.

Инструкции по безопасности

Устройство имеет несколько видов защитного оборудования, которые снижают риск получения травм при работе:

Улавливатель цепи

Улавливатель цепи служит для ловли порванной или соскочившей пильной цепи. Благодаря регулярному техническому обслуживанию направляющей шины и правильному и регулярному натяжению пильной цепи, несчастные случаи такого типа могут быть предотвращены.

РУЧКА ТОРМОЗА ЦЕПИ / ЗАЩИТА

РУКИ — защищает левую руку оператора при соскальзывании ее с передней ру-

коятки во время работы пилы. В случае возникновения отскока, при резком поступательном движении пилы вверх/ назад, под действием сил инерции ручка тормоза движется вперед. При этом ручка тормоза приводит в действие механизм тормоза, который мгновенно останавливает цепь и через систему рычагов воздействует на микровыключатель, который выключает электродвигатель.

Задняя рукоять

Задний циток служит для защиты руки от перепрыгнувшей цепи и беспокоящих ветвей.

Проверьте перед началом работы!**⚠ ОПАСНОСТЬ!
Риск получения травмы!**

Устройство должно быть введено в эксплуатацию только в том случае, если не обнаружено неисправностей. Если какая-либо часть устройства неисправна, ее необходимо заменить перед следующим использованием.

- Проверьте предохранительное оборудование и безопасное состояние устройства.
- Проверьте все детали на их прочную посадку.
- Проверьте, нет ли утечки масла.
- Проверьте, нет ли видимых дефектов: сломанных деталей, трещин и т.д.
- Проверьте устройство на правильность натяжения цепи.
- Проверьте функцию цепного тормоза.

Запуск устройства**Включите двигатель**

- Тыльной стороной ладони, удерживающей боковую рукоятку, толкните рычаг тормоза вперед. Пильная цепь и двигатель должны мгновенно остановиться. Если цепь останавливается с задержкой более 1 с, прекратите эксплуатацию изделия и обратитесь в сервисный центр.
- Верните рычаг тормоза в исходное положение.
- Примечание! Если цепь остановилась, а двигатель продолжает работать, это может привести к перегреву изделия, его заклиниванию и выходу из строя. В этом случае немедленно выключите изделие и обратитесь в сервисный центр.

Использование

Перед использованием достаточно хорошо ознакомьтесь с техникой распиловки для

цепных пил. Информацию о ней вы найдете в торговой литературе. Мы рекомендуем вам посещать подходящие тренировки и обучения. Заметки здесь служат лишь дополнением!

Правильная осанка**⚠ ОПАСНОСТЬ!
Риск получения травмы!**

Никогда не работайте на нестабильных грунтах! Никогда не работайте выше уровня плеч!

Никогда не работайте, стоя на лестнице!

Не работайте, наклоняясь слишком далеко вперед!

Используйте устройство только при благоприятных погодных и производственных условиях!

- Встаньте обеими ногами надежно на землю.
- Обратите внимание на препятствия в рабочей зоне.
- Во время работы всегда держите устройство обеими руками!

Удерживайте устройство: левой рукой за переднюю рукоятку, правой рукой за заднюю рукоятку.

**⚠ ОПАСНОСТЬ!
Риск получения травмы!**

Всегда выключайте двигатель, прежде чем опустить устройство!

- Общитесь рабочую зону и удалите объекты, которые стоят у вас на пути.
- Когда вы начнете работу, проверьте безопасность устройства.
- Возьмите устройство в обе руки в соответствии с инструкциями.

Отдача пилы

Под отдачей пилы следует понимать внезапный подъем и возвратный удар цепной пилы, которые могут произойти при контакте острия пильного аппарата с распиливаемым материалом или при зажатии цепи в распиле.

В случае возникновения такой отдачи поведение цепной пилы непредсказуемо, что может привести к тяжелому травмированию оператора или лиц, находящихся в зоне пиления.

Боковые, наклонные и продольные распилы должны производиться с особой осторожностью, поскольку в этих случаях не может быть использован зубчатый упор.

Для исключения отдачи пилы:

- Вводите пилу в действие по возможности под наименьшим углом (плоско).

- Никогда не работайте с ослабленной, удлиненной или сильно изношенной пильной цепью.
- Затачивайте пильную цепь в соответствии с предписанием.
- Никогда не производите пиление на уровне плеча.
- Никогда не производите пиление острием пильного аппарата.
- Всегда крепко держите цепную пилу обеими руками.
- Используйте зубчатый упор в качестве рычага.
- Внимательно следите за натяжением цепи.

ОПАСНОСТЬ! **Риск получения травмы!**

При работе с устройством могут возникать опасные отскоки! Результатом могут быть тяжелые или даже смертельные травмы! Перед началом работы с устройством необходимо проверить тормоз цепи, чтобы убедиться, что он работает правильно

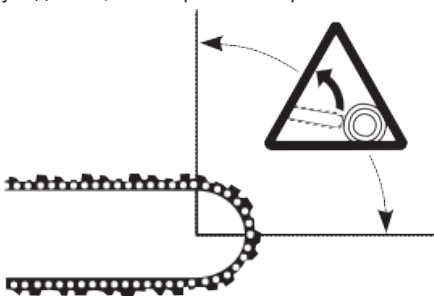

Не допускайте, чтобы область направляющей пилы, изображенная сверху, касалась дерева или других твердых предметов.

Чтобы снизить риск получения травмы в случае отскока, устройство оснащено цепным тормозом, который автоматически срабатывает при ударе и немедленно останавливает пильную цепь.

По соображениям безопасности при каждом использовании устройства необходимо проверять работоспособность цепного тормоза.

При менее сильных отскоках может случиться так, что тормоз цепи не сработает автоматически. По этой причине важно, чтобы устройство крепко держалось обеими руками. Только тщательный и правильный метод работы может надежно снизить риск отскока!

Основные техники работы

ОПАСНОСТЬ! **Риск получения травмы!**

В этом разделе рассматривается основная техника работы при обращении с устройством. Информация, представленная здесь, не заменяет многолетнюю подготовку и опыт профессионала.

Не выполняйте никаких работ, для которых вы недостаточно квалифицированы!

Неосторожное обращение с устройством может привести к серьезным или даже смертельным травмам!

Перед каждым использованием

- ▶ Проверьте тормоз цепи, чтобы убедиться, что он работает правильно.
- ▶ Проверьте заднюю защитную накладку на предмет повреждений.
- ▶ Проверьте переключатель на предохранителе и кнопку пуска, чтобы убедиться, что они работают правильно. Проверьте, на всех ли рукоятках нет масла.
- ▶ Проверьте, все ли части устройства на месте, надежно ли они прикреплены и не повреждены.
- ▶ Проверьте ловитель цепи на наличие повреждений.
- ▶ Проверьте натяжение цепи.

Технология распиловки

Верхняя распиловка

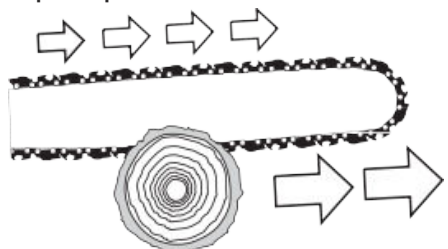

При использовании этой техники распиловки происходит нижней стороной пильной шины. Таким образом, пильная цепь толкает пилу вперед от пользователя. Таким образом, передняя кромка пилы образует опору, которая улавливает силы, возникающие на стволе дерева при распиливании. С помощью этой, предпочтительной техники распиливания, пользователь имеет гораздо больший контроль над пилой и избегает отскоков.

Нижняя распиловка

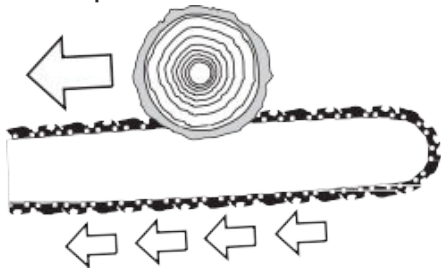

При такой технике распиловка происходит верхней стороной пильной шины снизу вверх. Таким образом, пильная цепь толкает пилу назад к пользователю. Если направляющая шина соскользнет, пила может с большой силой полететь в сторону пользователя.

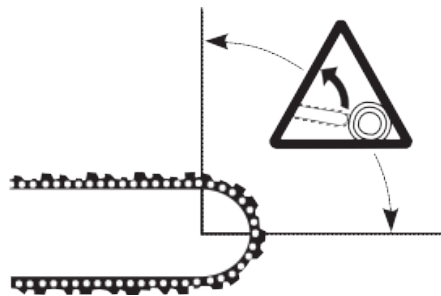

Если пользователь не уравновесит силу, с которой пильная цепь отталкивается назад, существует опасность, что кончик пильной шины соприкоснется с деревом и, таким образом, произойдет отскок.

Валка дерева

⚠ ОПАСНОСТЬ!

Риск получения травмы!

Работы по рубке и обрезке сучьев могут выполняться только обученными людьми!

Существует риск смертельных травм!

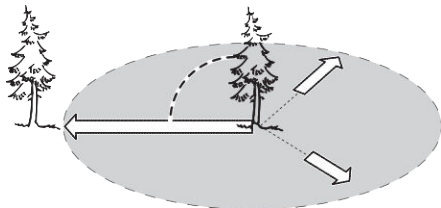

Перед началом лесозаготовительных работ убедитесь, что:

- В зоне вырубki дерева нет ни людей, ни животных.
- Для каждого участника предусмотрен свободный от препятствий маршрут

эвакуации. Отступление происходит по диагонали, противоположной направлению рубки.

- Область вокруг ствола свободна от препятствий (риск споткнуться!).
- Следующее рабочее место находится по крайней мере на расстоянии двух с половиной длин деревьев.
- Перед вырубкой необходимо проверить направление вырубki дерева и убедиться, что на расстоянии двух с половиной длины дерева нет предметов, людей или животных.

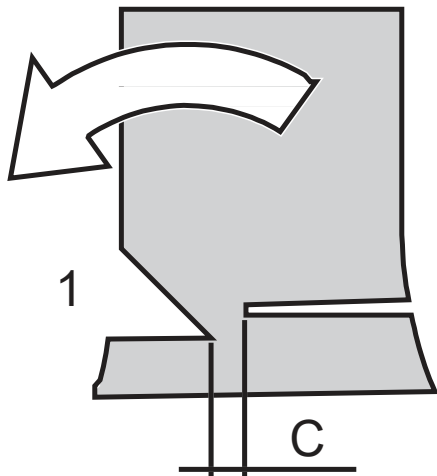

Валка дерева происходит в два этапа:

- ▶ Сделайте запил с той стороны, куда должно упасть дерево, глубиной примерно 1/3 диаметра ствола и под углом от 30 до 45 градусов.
- ▶ Сделайте основной валочный пропил с противоположной стороны, выше основания запила на 2,5-5 см. Между основным пропилом и запилом должно оставаться недопил (С) примерно 1/10 диаметра ствола.



ОПАСНОСТЬ!

Риск получения травмы!

Никогда не пилите ствол дерева полностью насквозь. Не пропиленный участок служит «шарниром» и обеспечивает определенное направление падения дерева..



ОПАСНОСТЬ!

Риск получения травмы!

При валке дерева следует находиться сбоку от направления его падения! Существует риск смертельных травм!

Стволы, лежащие ровно на земле

- Разрежьте ствол наполовину, затем переверните и распилите с противоположной стороны.

ВНИМАНИЕ!
Возможность повреждения устройства!

Убедитесь, что направляющая шина не касается земли, когда вы распилываете ствол!

Подпираемые стволы

Рекомендуем укладывать распиливаемые стволы на козлы. Если это невозможно, ствол следует поднять с помощью опорных веток и поставить на эстакады.

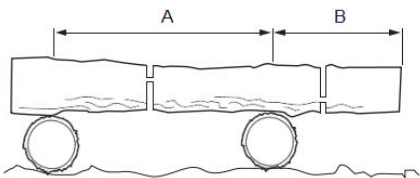

В области А сначала прорежьте примерно одну треть диаметра ствола сверху вниз, затем сделайте окончательный разрез снизу вверх. В области В сначала прорежьте примерно одну треть диаметра ствола снизу вверх, затем пропилите сверху.

ОПАСНОСТЬ!
Риск получения травмы!

Не распиливайте стволы под напряжением! Расколотая древесина или зажатая пильная шина могут привести к чрезвычайно серьезным травмам!

Удаление ветвей

- ▶ Всегда работайте на стороне, противоположной от отпиливаемой ветви.
- ▶ Начните с нижней части ствола и двигайтесь вверх.
- ▶ Всегда направляйте пилу сверху вниз по дереву.

При удалении ветвей со стволов, которые лежат, сначала отпиливайте свободные ветви, торчащие в воздухе. Отпиливайте опорные ветви только тогда, когда ствол распилан по длине.

ОПАСНОСТЬ!
Риск получения травмы!

Ветви, которые находятся высоко или под напряжением, могут заклинивать пильную цепь в древесине!

Очистка и обслуживание

ОПАСНОСТЬ!

Риск получения травмы!

Перед любыми работами по техническому обслуживанию или очистке:

- Вытащите вилку.
- Дайте устройству остыть.

ОПАСНОСТЬ!
В интересах собственной безопасности!

Выполняйте только описанные здесь работы по техническому обслуживанию самостоятельно.

Любые другие работы, особенно техническое обслуживание и ремонт двигателя, должны выполняться квалифицированным специалистом. Неправильное обслуживание может привести к повреждению устройства и, следовательно, к травмам.

Очистка направляющей канавки пильной шины

ВНИМАНИЕ!

Повреждение устройства!

Для очистки направляющей пилы используйте только пластиковый шпатель, но никогда не стальной инструмент.

- Снимите пыльную шину.
- Очистите грязь и масло из направляющей канавки пильной шины с помощью подходящего инструмента.
- Для продления срока службы направляющей шины ее следует регулярно перемещать.

Натяжение пильной цепи

Регулярно проверяйте натяжку цепи. При необходимости отрегулируйте натяжение.

Система смазки цепи

- Следите за чистотой отверстия подачи масла (отверстие находится около направляющей шпильки пилы). В нем не должно быть посторонних предметов, комков грязи и масляных сгустков.
- Звездочка шины
- Проверьте, не забито ли смазочное отверстие звездочки на передней части направляющей шины. При необходимости его следует прочистить и смазать. Производите эту операцию перед началом пиления

Заточка пильной цепи

ОПАСНОСТЬ!

Опасность смерти!

Изношенная или неправильно заточенная цепь может привести к отскоку. Результа-

том могут быть тяжелые или даже смертельные травмы!

Примечание: Для заточки пильной цепи требуются специальные инструменты; они гарантируют, что резка цепи происходит под правильным углом и на правильной глубине. Мы рекомендуем вам, чтобы пильная цепь была заточена профессионалом.

Техобслуживание и сервис

Техобслуживание и очистка

- ▶ **Перед любыми манипуляциями с электроинструментом вытаскивайте штепсель из розетки.**
- ▶ **Для обеспечения качественной и безопасной работы содержите электроинструмент и вентиляционные прорези в чистоте.**

Если требуется поменять шнур, во избежание опасности обращайтесь на фирму P.I.T. или в авторизованную сервисную мастерскую для электроинструментов P.I.T.

Сервис

- ▶ **Ремонт вашего электроинструмента поручайте только квалифицированному персоналу и только с применением оригинальных запасных частей. Этим обеспечивается безопасность электроинструмента.**

Список авторизованных сервисных центров можно посмотреть на официальном сайте P.I.T. по ссылке: <https://pittools.ru/servises/>

Хранение и транспортировка

Пилу следует хранить в закрытых помещениях с естественной вентиляцией при температуре от 0 до +40°C и относительной влажности воздуха до +80%. Наличие в воздухе паров кислот, щелочей и других агрессивных примесей не допускается.

Транспортировать продукцию можно любым видом закрытого транспорта в упаковке производителя или без нее, с сохранением изделия от механических повреждений, атмосферных осадков.

Утилизация

 Отслужившие свой срок электроинструменты, принадлежности и упаковки следует сдавать на экологически чистую переработку отходов.

Утилизируйте электроинструмент отдельно от бытового мусора!

Расшифровка Даты Изготовления Изделия

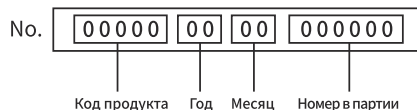

Дата изготовления изделия зашифрована в серийном номере, напечатанном на корпусе инструмента. Первые 2 цифры обозначают год выпуска, следующие 2 цифры – месяц.

УСЛОВИЯ ГАРАНТИЙНОГО ОБСЛУЖИВАНИЯ

1. Настоящее гарантийное свидетельство является единственным документом, подтверждающим ваше право на бесплатное гарантийное обслуживание. Без предъявления данного свидетельства претензии не принимаются. В случае утери или порчи гарантийное свидетельство не восстанавливается.

2. Гарантийный срок указан в гарантийном сертификате. В течение гарантийного срока сервисная служба бесплатно устраняет производственные дефекты и производит замену деталей, вышедших из строя по вине изготовителя. На период гарантийного ремонта эквивалентный исправный инструмент не предоставляется. Заменяемые детали переходят в собственность служб сервиса.

Компания P.I.T. не несет ответственности за вред, который может быть причинен при работе с электроинструментом.

3. В гарантийный ремонт инструмент принимается в чистом виде, при обязательном наличии надлежащим образом оформленных документов: настоящего гарантийного свидетельства, гарантийного талона, с полностью заполненными полями, штампом торговой организации и подписью покупателя.

4. Гарантийный ремонт не производится в следующих случаях:

- при отсутствии гарантийного свидетельства и гарантийного талона или неправильном их оформлении;
- степень износа диаметра коллектора ротора двигателя превышает 0,4 мм (за исключением инструментов с бесщеточным двигателем);
- при совместном выходе из строя якоря и статора электродвигателя, при обугливание или оплавлении первичной обмотки транс-

форматора сварочного аппарата, зарядного или пуско-зарядного устройства, при оплавлении внутренних деталей, прожиге электронных плат и других случаях;

- если гарантийное свидетельство или талон не принадлежат данному электроинструменту или не соответствует установленному поставщиком образцу;
- по истечении срока гарантии;
- при попытках самостоятельного вскрытия или ремонта электроинструмента вне гарантийной мастерской;
- внесения конструктивных изменений и смазки инструмента в гарантийный период, о чем свидетельствуют, например, заломы на шлицевых частях крепежа корпусных деталей;
- при использовании электроинструмента в производственных или иных целях, связанных с получением прибыли, а также при возникновении неисправностей связанных с нестабильностью параметров электросети, превышающих нормы, установленные ГОСТ;
- при неправильной эксплуатации, использованию электроинструмента не по назначению, указанному в инструкции по эксплуатации, установки на электроинструмент не предназначенных заводом-изготовителем насадок, дополнительных приспособлений и т.п.;
- при механических повреждениях корпуса, сетевого шнура и при повреждениях, вызванных воздействиями агрессивных средств и высоких и низких температур, попадании инородных предметов в вентиляционные решетки электроинструмента, а также при повреждениях, наступивших в результате неправильного хранения (коррозия металлических частей);
- при естественном износе деталей электроинструмента, в результате длительной эксплуатации (определяется по признакам полной или частичной выработки ресурса, сильного загрязнения, ржавчины снаружи и внутри электроинструмента, отработанной смазки в редукторе);
- при возникновении повреждений в связи с несоблюдением предусмотренных инструкцией условий эксплуатации (см. главу «Указание по технике безопасности» в инструкции).
- при повреждении изделия вследствие несоблюдения правил хранения и транспортировки;
- при сильном внутреннем загрязнении ин-

струмента;

- при работе с перегрузкой бензоинструмента, изменении цвета чашки и муфты сцепления в результате перегрева;
- при обрыве шнура стартера при условии исправности остальных деталей пускового устройства;
- на все виды работ, выполняемые при периодическом техническом обслуживании (регулировки, чистке, замене расходных материалов и др.);
- на неисправности, возникшие в результате нарушения требований и правил эксплуатации, установленным паспортом изделия. Например, перегрев изделия, несоблюдение требований к составу и качеству топливной смеси, повлекших выход из строя поршневой группы (безусловным признаком этого является залегание поршневого кольца и/или наличие царапин и потертостей на внутренней поверхности цилиндра и поверхности поршня, разрушение или оплавление опорных подшипников шатуна и поршневого пальца);
- на внешние и внутренние загрязнения, царапины, трещины, повреждения, возникшие в процессе эксплуатации или транспортировки.

- при работе электроинструментом с перегрузкой и заклиниванием оснастки, о чем свидетельствуют задиры, изменение цвета от температуры упорных и прижимных шайб, зажимного патрона, выхода из строя редуктора.

Профилактическое обслуживание электроинструмента (чистка, промывка, смазка, замена пыльников, поршневых и уплотнительных колец) в гарантийный период является платной услугой.

Срок службы изделия составляет 3 года.

Срок хранения – 2 года. Не рекомендуется к эксплуатации по истечении 2 лет хранения с даты изготовления, которая указана в серийном номере на этикетке инструмента, без предварительной проверки (определение даты выпуска смотрите ранее в Руководстве пользователя).

О возможных нарушениях, изложенных выше условий гарантийного обслуживания, владельцу сообщается после проведения диагностики в сервисном центре. Владелец инструмента доверяет проведение диагностики в сервисном центре в свое отсутствие.

Запрещается эксплуатация электроинструмента при проявлении признаков повы-

шенного нагрева, искрения, а также шума в редукторной части. Для выяснения причин неисправности покупателю следует обратиться в гарантийную мастерскую.

Неисправности, вызванные несвоевременной заменой угольных щеток двигателя, устраняются за счет покупателя.

5.Гарантия не распространяется на:

- сменные принадлежности (аксессуары и оснастка), например: аккумуляторы, диски, ножи, сверла, буры, патроны, цепи, звездочки, цанговые зажимы, шины, элементы натяжения и крепления, головки триммеров, подошвы шлифовальных и ленточных машин, фильтры, головки шестигранные сменные насадки и т.п.

- быстроизнашивающиеся детали, например: угольные щетки, приводные ремни, сальники, защитные кожухи, направляющие ролики, направляющие, резиновые уплотнения, подшипники, зубчатые ремни и колеса, стволы, ленты тормоза, храповики и тросы стартеров, поршневые кольца и т.п.

Замена их в течение гарантийного срока является платной услугой.

- шнуры питания, в случае повреждения изоляции. В данном случае потребитель должен быть уведомлен и ремонт (услуга платная) должен быть выполнен после согласия потребителя. Если потребитель не согласен на замену, то в любом ремонте этого инструмента будет отказано. Факт отказа должен быть зафиксирован в гарантийном талоне или квитанции сервисного центра и подписан владельцем.

ГАРАНТИЙНОЕ СВИДЕТЕЛЬСТВО НА ИНСТРУМЕНТ P.I.T.

Наименование изделия _____

Серийный номер изделия □□□□□□□□□□

Серийный номер аккумулятора □□□□□□□□□□

Серийный номер зарядного устройства □□□□□□□□□□

Дата продажи « ____ » _____

Наименование торговой организации _____

Уважаемый покупатель!



Благодарим Вас за покупку инструмента P.I.T. и надеемся, что Вы останетесь довольны своим выбором.

При необходимости обслуживания Вашего изделия обращайтесь в авторизованные сервисные центры P.I.T. Все сервисные центры представлены на сайте www.pittools.ru

Внимание!

При покупке требуйте у продавца проверки работоспособности инструмента и его комплектности, а также заполнения гарантийного свидетельства, гарантийного талона (графы «Заполняются продавцом») и простановки печати торговой организации в гарантийном свидетельстве и гарантийных талонах.

Гарантия

На основании данного гарантийного свидетельства компания P.I.T. гарантирует отсутствие дефектов производственного характера.

Если в течение гарантийного срока в Вашем изделии обнаружатся указанные дефекты, то специализированные сервисные центры P.I.T. бесплатно отремонтируют изделие и заменят дефектные запасные части.

Гарантийный срок на электроинструменты P.I.T. составляет 12 месяцев со дня продажи.

«С условиями гарантийного обслуживания ознакомлен(а). Работоспособность и комплектность изделия проверены в моем присутствии. Претензий к качеству и внешнему виду не имею».

Подпись покупателя _____ Фамилия (разборчиво) _____

Телефон _____

P.I.T. WARRANTY CARD

Name _____ Serial Number _____ Sale Date _____ 20__ Date of Receipt from Repair _____ 20__	P.I.T.	№ 1
	Name _____	
	Serial Number _____	
	Sale Date _____ 20__	
	Place of Seal	
	(Filled out by a Seller)	
	WARRANTY REPAIR CARD	
	Date of Acceptance for Repair _____ 20__	
	Application for Repair _____	
	Customer _____	
Phone (Address) _____		
Cause of Application _____		
Date of Receipt from Repair _____ 20__		
The Tool is checked in my presence _____		
(The Order shall be performed in a Service Center) (Signature)		

Name _____ Serial Number _____ Sale Date _____ 20__ Date of Receipt from Repair _____ 20__	P.I.T.	№ 2
	Name _____	
	Serial Number _____	
	Sale Date _____ 20__	
	Place of Seal	
	(Filled out by a Seller)	
	WARRANTY REPAIR CARD	
	Date of Acceptance for Repair _____ 20__	
	Application for Repair _____	
	Customer _____	
Phone (Address) _____		
Cause of Application _____		
Date of Receipt from Repair _____ 20__		
The Tool is checked in my presence _____		
(The Order shall be performed in a Service Center) (Signature)		

Name _____ Serial Number _____ Sale Date _____ 20__ Date of Receipt from Repair _____ 20__	P.I.T.	№ 3
	Name _____	
	Serial Number _____	
	Sale Date _____ 20__	
	Place of Seal	
	(Filled out by a Seller)	
	WARRANTY REPAIR CARD	
	Date of Acceptance for Repair _____ 20__	
	Application for Repair _____	
	Customer _____	
Phone (Address) _____		
Cause of Application _____		
Date of Receipt from Repair _____ 20__		
The Tool is checked in my presence _____		
(The Order shall be performed in a Service Center) (Signature)		

ГАРАНТИЙНЫЙ ТАЛОН P.I.T.

P.I.T.

Талон № 1

Наименование _____

Серийный номер _____

Дата продажи « ____ » ____ 20__

(Заполняется продавцом)

КАРТА ГАРАНТИЙНОГО РЕМОНА

Дата приема ремонт ____ 20__

Заявка на ремонт _____

Заказчик _____

Телефон (адрес) _____

Причина обращения _____

Дата получения от ремонта ____ 20__

Инструмент проверен в моем присутствии _____

(Заказ заполняется в Сервисном Центре) (Подпись)

Место печати
или штампа

Наименование _____

Серийный номер _____

Дата продажи ____ 20__

Дата получения от ремонта ____ 20__

P.I.T.

Талон № 2

Наименование _____

Серийный номер _____

Дата продажи « ____ » ____ 20__

(Заполняется продавцом)

КАРТА ГАРАНТИЙНОГО РЕМОНА

Дата приема ремонт ____ 20__

Заявка на ремонт _____

Заказчик _____

Телефон (адрес) _____

Причина обращения _____

Дата получения от ремонта ____ 20__

Инструмент проверен в моем присутствии _____

(Заказ заполняется в Сервисном Центре) (Подпись)

Место печати
или штампа

Наименование _____

Серийный номер _____

Дата продажи ____ 20__

Дата получения от ремонта ____ 20__

P.I.T.

Талон № 3

Наименование _____

Серийный номер _____

Дата продажи « ____ » ____ 20__

(Заполняется продавцом)

КАРТА ГАРАНТИЙНОГО РЕМОНА

Дата приема ремонт ____ 20__

Заявка на ремонт _____

Заказчик _____

Телефон (адрес) _____

Причина обращения _____

Дата получения от ремонта ____ 20__

Инструмент проверен в моем присутствии _____

(Заказ заполняется в Сервисном Центре) (Подпись)

Место печати
или штампа

Наименование _____

Серийный номер _____

Дата продажи ____ 20__

Дата получения от ремонта ____ 20__



P.I.T.

Media account

 pit_global  PIT Global  **YouTube** PIT Global

 +7 7073005064  +86 15305798923  bod@pit-tools.com  www.pit-tools.com/