

# **VILLARTEC**

Руководство по эксплуатации

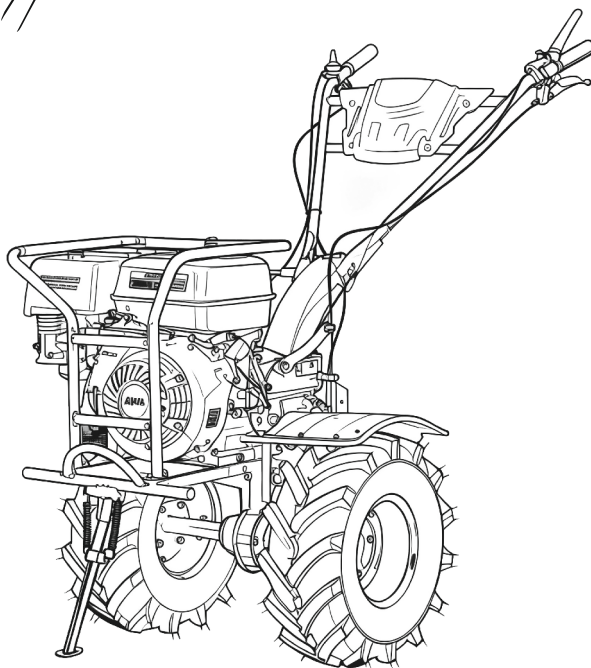

## МОТОБЛОК БЕНЗИНОВЫЙ **VILLARTEC TB 990WF**

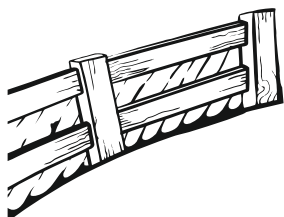

\*Производитель оставляет за собой право вносить изменения в конструктив своих изделий.  
Актуальная информация и инструкции по эксплуатации размещены на сайтах: [villartec.ru](http://villartec.ru) и [villartec.by](http://villartec.by)

## УВАЖАЕМЫЙ ПОКУПАТЕЛЬ!

Благодарим вас за покупку мотоблока бензинового ТВ 990WF торговой марки VILLARTEC. При покупке мотоблока бензинового ТВ 990WF требуйте проверки его работоспособности пробным запуском.



**ВАЖНО!** Перед началом сборки и эксплуатации, пожалуйста, внимательно прочтите данную инструкцию по эксплуатации и соблюдайте все меры предосторожности, приведенные в ней. Это поможет избежать возможных травм и повреждения инструмента.

Инструкция по эксплуатации содержит важную информацию о безопасности, использовании и утилизации мотоблока бензинового. Храните данную инструкцию в надежном месте и в случае необходимости Вы всегда можете обратиться к ней.

Приобретённый Вами мотоблок бензиновый может иметь некоторые изменения в конструкции отдельных узлов и деталей, внесенные производителем, которые не отражены в данной инструкции. Это связано с изменениями конструкции, не ухудшающими качество изделия и не влияющими на условия её эксплуатации.





Внешний вид мотоблока бензинового может отличаться от изображения на титульном листе инструкции по эксплуатации.

## СОДЕРЖАНИЕ

Условные обозначения.....	4
1. Назначение.....	5
2. Распаковка.....	5
3. Технические характеристики.....	5
4. Меры предосторожности.....	6
5. Сборка.....	7
6. Эксплуатация.....	10
7. Обслуживание.....	12
8. Устранение неисправностей редуктора и коробки передач.....	13
9. Возможные неисправности и их устранение.....	16

## УСЛОВНЫЕ ОБОЗНАЧЕНИЯ

Для безопасной и правильной эксплуатации мотоблока бензинового используются некоторые предупреждающие и указывающие значки и символы. Пожалуйста, внимательно изучите значение каждого.

	<p>«Осторожно, вращающиеся фрезы».</p> <p>Работа с мотоблоком на крутом склоне опасна! Используйте агрегат только на тех участках, где им можно безопасно управлять.</p>
	<p>При работе с мотоблоком надевайте плотно прилегающую одежду, крепкие рабочие перчатки, защитные наушники, обувь с нескользящей подошвой и армированным подноском</p>
	
	

## 1. НАЗНАЧЕНИЕ

Мотоблок предназначен для рыхления и обработки фрезами почвы в садах, теплицах и на приусадебных участках с соблюдением всех требований настоящей инструкции по эксплуатации. Мотоблок может быть использован в качестве транспортного средства и буксировки с использованием специальных транспортировочных прицепов и тележек. Использование мотоблока в любых других целях, не предусмотренных настоящей инструкцией, является нарушением условий гарантийного обслуживания. Производитель и поставщик не несет ответственности за повреждения, возникшие вследствие использования мотоблока не по назначению.

## 2. РАСПАКОВКА

Откройте упаковку и осторожно извлеките мотоблок бензиновый. Снимите упаковочный материал и все упаковочные и/или транспортировочные скобы (если таковые имеются). Проверьте комплект поставки.

Проверьте мотоблок бензиновый и комплект поставки на наличие повреждений при транспортировке. В случае возникновения вопросов поставщик должен быть немедленно проинформирован об этом. Жалобы, полученные позднее, рассматриваться не будут.

Если какие-либо детали повреждены или отсутствуют, не используйте данное изделие до тех пор, пока они не будут заменены.

По возможности храните упаковку до окончания гарантийного срока. Прочтите и изучите руководство по эксплуатации, чтобы ознакомиться с устройством перед его использованием.

## 3. ТЕХНИЧЕСКИЕ ХАРАКТЕРИСТИКИ

Модель	ТВ 990WF
Мощность	9 л.с.
Тип	бензиновый, 4-х тактный
Объем цилиндра	270 см <sup>3</sup>
Объем топливного бака	6,5 л
Объем масляного бака	1,1 л
Рабочая ширина	59-90см
Рабочая глубина	35 см
Скорости	3 вперед, 1 назад

## 4. МЕРЫ ПРЕДОСТОРОЖНОСТИ

### Обучение

- Внимательно прочитайте инструкции. Полностью ознакомьтесь со всеми органами управления и правильными методами работы. Знайте, как остановить мотоблок и как быстро выключить двигатель и фрезы в экстренной ситуации.
- Никогда не позволяйте детям или взрослым без должного опыта управлять агрегатом.
- Никогда не работайте в непосредственной близости с детьми или домашними животными.

### Подготовка

- Полностью проверьте участок вспашки и уберите все посторонние предметы.
- Установите рычаги переключения передач в нейтральное положение.
- Всегда носите прочную обувь и длинные брюки. Не работайте босиком и/или в открытом типе обуви.
- Будьте осторожны с топливом, оно легко воспламеняется.
- Используйте соответствующий контейнер для хранения топлива.
- Заправляйте топливо перед запуском двигателя. Не снимайте крышку бензобака и не добавляйте бензин, когда двигатель работает или ещё горячий.
- Заправляйтесь только на открытом воздухе и не курите во время заправки.
- Закройте крышки контейнеров и очистите снаружи топливный бак перед запуском.
- Никогда не выполняйте регулировку во время работы (за исключением специальных регулировок, рекомендованных производителем).
- Носите защитные очки во время выполнения любых манипуляций, таких как подготовка к работе, эксплуатация или обслуживание.

### Эксплуатация

- Не подносите руки или ноги близко к вращающимся частям.
- Будьте особенно осторожны при работе на (или рядом с) асфальтированной дорогой, тротуаром или шоссе, остерегайтесь потенциальных опасностей, обращайте внимание на дорожную обстановку; перевозка пассажиров запрещена.
- Если мотоблок задел посторонний предмет, остановите двигатель, полностью проверьте на наличие повреждений. Если есть, перезапустите мотоблок только после ремонта.
- Всегда следите за тем, как и где ступаете, чтобы не поскользнуться или упасть.
- Если наблюдается необычная вибрация на мотоблоке, немедленно остановите двигатель; как правило, вибрация является предвестником неисправности.
- При покидании рабочей позиции перед очисткой заблокированных фрез или выполнением регулировки, или проверки, остановите двигатель.
- Если мотоблок находится без присмотра, примите все возможные меры предосторожности: отсоедините вал отбора мощности, отключите дополнительные устройства, установите нейтральную передачу и остановите двигатель.
- Перед очисткой, ремонтом или проверкой мотоблока остановите двигатель и убедитесь, что все вращающиеся части остановлены.
- Выхлопные газы вредны, не запускайте мотоблок в закрытых помещениях.
- Не управляйте мотоблоком без соответствующих или некорректно установленных защитных устройств, щитов или других устройств.
- Сохраняйте дистанцию от детей и домашних животных.

- Не увеличивайте глубину вспашки или скорость, если это может привести к перегрузке мотоблока.
- Не работайте на скользких почвах на высокой скорости, будьте особенно осторожны и аккуратны при движении назад.
- Никогда не допускайте, чтобы посторонние лица приближались к мотоблоку.
- Используйте только дополнительные устройства и оборудование (такие, как балансир колес, балансировочный груз и т. д.), изготовленные производителем мотоблока.
- Не управляйте мотоблоком, если видимость или освещение недостаточны.
- Будьте осторожны при работе на твердых почвах; лезвие может зацепиться за землю и заставить мотоблок двигаться вперед. Если это произойдет, не пытайтесь контролировать агрегат и отпустите рукоятку.
- Не работайте на крутых склонах.
- Избегайте опрокидывания при движении вверх/вниз по склонам.

### **Обслуживание и хранение**

- Храните мотоблок, дополнительные устройства и оборудование, включая аккумулятор, в безопасном рабочем состоянии. Если возможно, снимите аккумулятор, чтобы избежать замерзания, и подзаряжайте его по мере необходимости.
- Чтобы убедиться, что мотоблок находится в безопасном рабочем состоянии, регулярно проверяйте, чтобы предохранительные болты, болты крепления двигателя и другие фиксаторы были должным образом затянуты.
- Дайте двигателю остыть перед хранением и храните агрегат в помещении, вдали от источников огня.
- Если мотоблок будет храниться длительное время, обратитесь к данной инструкции. В ней содержится важная информация по консервации оборудования.

## **5. СБОРКА**

### **1. Сборка после вскрытия коробки (рис. 1)**

- 1) Установка колеса: установите колеса с обеих сторон вала привода, зафиксируйте их 2 шт. болтами Ø8×55 и гайкой М8.
- 2) Установка сцепного устройства: зафиксируйте соединительную тягу к шарниру с помощью оси и фиксатора R-типа. Вставьте буксирную штангу в квадратный паз соединительной тяги, зафиксируйте ее с помощью оси и фиксатора R-типа.
- 3) Установка руля: выровняйте отверстия на раме руля и месте крепления руля, вставьте болты и затяните их гайками.
- 4) Установка рычага управления: проведите управляющий рычаг через опорную часть базовой стойки и вставьте его в отверстие рычага переключения, зафиксируйте с помощью штифта Ø3.2×16, переключите трансмиссию в нейтральное положение.



Рис. 1

**2.1. Установка и настройка троса сцепления (рис. 2, рис. 3)**

- 1) Ослабьте контргайку на регуляторе троса сцепления.
- 2) Закрутите регулятор троса сцепления максимально в сторону ручки сцепления.
- 3) Протяните стальной трос сцепления в петлю для троса сцепления на рычаге сцепления и вставьте алюминиевую головку троса сцепления во внутреннее отверстие болта сцепления/реверса.
- 4) Выкрутите регулятор троса сцепления и одновременно сожмите ручку сцепления; затяните контргайку, когда сцепление отзывается корректно.

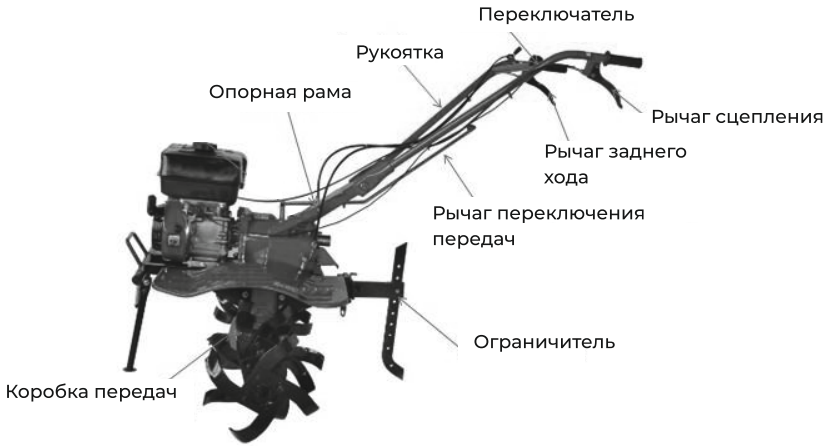

Рис. 2



Рис. 3

**2.2. Сборка и настройка троса заднего хода (рис. 4)**

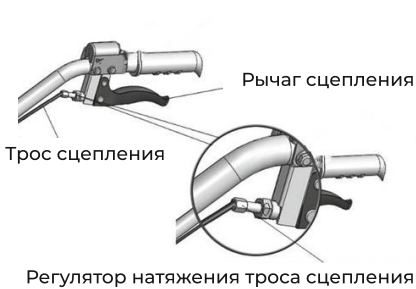
- 1) Ослабьте гайку на резьбовом стержне.
- 2) Поворачивайте по часовой стрелке, выкручивая резьбовой стержень до минимального расстояния от руля.
- 3) Протяните трос в болт сцепления/реверса со стороны коробки передач и вставьте

алюминиевую головку троса в отверстие рычага заднего хода.

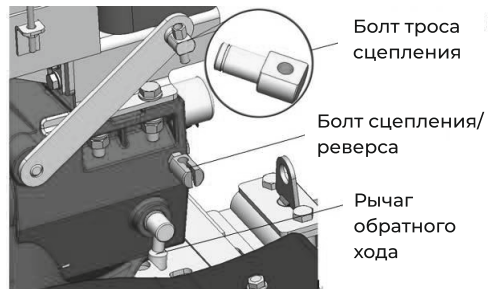
4) Поверните рычаг заднего хода против часовой стрелки, пропустив трос через щель между резьбовым стержнем рычага и коробкой передач, убедитесь, что головка троса находится в большом отверстии резьбового стержня.

5) Выкрутите резьбовой стержень, многократно сжимайте и отпускайте ручку заднего хода; затяните контргайку, когда при сжатии ручки можно максимально вытянуть рычаг заднего хода, а при отпускании — вернуть его в исходное положение.

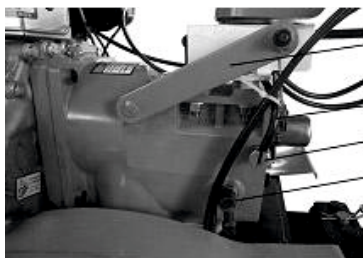

Рычаг сцепления  
Трос обратного хода  
Резьбовой рычаг  
Рычаг заднего хода

Рис. 4

### 2.3. Настройка троса дроссельной заслонки

1) Поверните переключатель дросселя в положение «МАКС».

2) Протяните трос, который находится внутри оплётки, через резьбовое крепление и фиксатор, расположенные над регулировочной пластиной дросселя.

3) Натяните трос и затяните крепёжный винт.

4) Повторно регулируйте переключатель дросселя, пока ручка на регулировочной пластине дросселя не сможет достигнуть максимального и минимального положений.

### 3. Проверка и заливка масла

1) Проверьте, есть ли ослабленные соединительные болты; если есть, затяните их.

2) Проверьте работу всех рычагов управления системы, чтобы они функционировали корректно и находились в правильном положении.

3) Переведите коробку передач в нейтральное положение.

4) Заливка моторного масла:

1- Залейте масло SAE10W-40 в картер двигателя.

2 - Установите мотоблок ровно и залейте масло через отверстие сверху коробки передач. При проверке уровня масла вставьте мерный щуп (**Примечание:** не поворачивайте мерный щуп). Уровень масла должен находиться между верхним и нижним уровнями (рис. 5).

3 - Залейте масло в воздушный фильтр, снимите дополнительную крышку и влейте около 0.1 литра моторного масла.



Рис. 5

## 6. ЭКСПЛУАТАЦИЯ

### 1. Запуск (Примечание: рычаг переключения передач должен быть в нейтральном положении) (рис. 6)

- 1) Переведите дроссельную заслонку в положение ON.
- 2) Поверните переключатель в положение ON.
- 3) Запустите двигатель вручную, сначала установите воздушную заслонку в положение «закрыто», после запуска переведите заслонку в положение «открыто».
- 4) Переведите переключатель дроссельной заслонки в положение «Быстро» на 1/3.



Рис. 6

### 2. Эксплуатация (Примечание: перед началом работы обязательно необходимо обкатать)

- 1) Переключение на передачу ниже:
  - 1 - Поверните ручку дросселя правой рукой, чтобы убавить обороты двигателя.
  - 2 - Лево́й рукой нажмите на рычаг сцепления.
  - 3 - Правой рукой потяните за рычаг переключения передач, убедитесь, что он в правильном положении, затем удерживайте.
  - 4 - Медленно отпустите ручку сцепления левой рукой; сцепление соединено, и мотоблок начинает работать на низкой передаче со скоростью около 5 км/ч.
- 2) Включение заднего хода
  - 1 - Поверните ручку дроссельной заслонки правой рукой, чтобы установить дроссель в подходящее положение.
  - 2 - Нажмите ручку сцепления левой рукой и отожмите сцепление.
  - 3 - Потяните рычаг передач в среднее (нейтральное) положение правой рукой и убедитесь, что он в правильном положении.
  - 4 - Затем удерживайте его.
  - 5 - Медленно отпустите ручку сцепления левой рукой, сцепление соединится, и мотоблок начнет двигаться назад (**Примечание:** Не отпускайте ручку заднего хода). Когда не нужно двигаться назад, отпустите ручку заднего хода левой рукой, и мотоблок остановится.
- 3) Выполнение поворота влево или вправо выполняется вручную.

4) Остановка: переместите акселератор в самое нижнее положение правой рукой и переключите выключатель в положение «выключено», тогда двигатель перестанет работать.

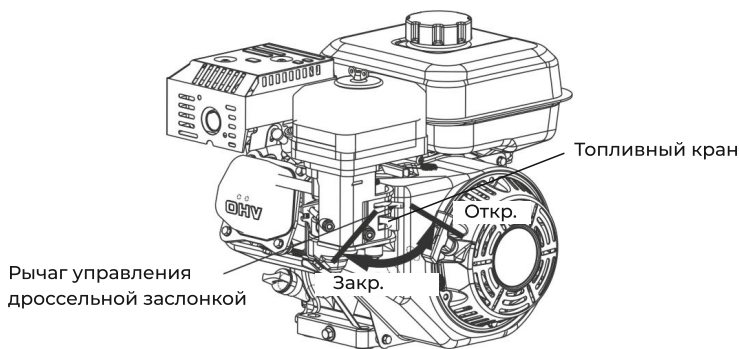
### 3. Сборка и метод использования ограничителя глубины (рис. 7)

При необходимости обработки почвы снимите шины, установите фрезы на вал привода, закрепите их осевым штифтом. (**Примечание:** есть фрезы для левой и правой стороны, убедитесь, что при движении мотоблока вперёд режущая кромка также смотрит вперёд. Чтобы избежать травм, обязательно установите защитный экран после установки фрез.)

Глубину обработки можно регулировать по высоте ограничителя, а также по углу между землей и ограничителем (рис. 7).

Скорость перемещения Глубина вспахивания	Быстро Менее 150 мм	Средняя скорость Между 150~250 мм	Медленно Глубже 250 мм	Засушливые и полусухие земли
Угол между обрабатываемой поверхностью и ограничителем	15°	45°	90°	165°
Иллюстрация				

Рис. 7

### 4. Предостережения при использовании

1) Обращайте внимание на рабочее состояние и шум каждого компонента, проверяйте, зафиксированы ли соединения, не допускайте никаких ослаблений. При необходимости остановитесь и проверьте на наличие повреждений и люфтов.

2) Не допускайте высокой нагрузки сразу после холодного запуска, особенно для нового агрегата или после капитального ремонта.

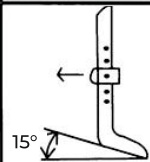
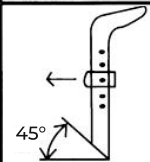
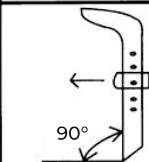
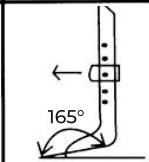
3) Проверяйте уровни жидкостей в двигателе и трансмиссии, при необходимости немедленно доливайте.

4) Запрещено принудительно охлаждать двигатель водой.

5) Избегайте опрокидывания при обработке почвы. Обращайте внимание на угол наклона двигателя во время работы не должен превышать 20 градусов. **Примечание:** следует держать мотоблок в горизонтальном положении, не позволяйте рукояткам касаться земли, иначе масло может попасть в камеру сгорания, что усложнит запуск и может вызвать чёрный дым.

6) Запрещено передвигаться по песку и иным материалам после установки фрез.

7) После использования удалите глину, сорняки, пятна масла и т.д. с мотоблока.

8) Регулярно чистите фильтры и меняйте масло в двигателе.

## 7. ОБСЛУЖИВАНИЕ

Из-за работы, трения, износа и изменения нагрузки во время работы невозможно избежать ослабления соединительных болтов и износа деталей, что может повредить систему и привести к недопустимым зазорам между компонентами, снижению мощности двигателя, увеличению расхода топлива и т.д. Это повысит вероятность неисправностей мотоблока и повлияет на его дальнейшее использование. Чтобы уменьшить вероятность возникновения проблем, необходимо качественно и регулярно проводить обслуживание, чтобы поддерживать агрегат в хорошем техническом состоянии и продлить его срок службы.

### 1. Первый запуск:

- 1) Перед первым запуском двигателя смотрите его руководство по эксплуатации.
- 2) У нового мотоблока или после капитального ремонта следует слить всё масло из двигателя и картеров после часа работы без нагрузки и сразу же после 5 часов работы при лёгкой нагрузке.

### 2. Техническое обслуживание мотоблока

- 1) Обслуживание перед и после каждого рабочего цикла
  - 1 - Проверьте наличие дефектов (например, ненормальный шум, перегрев, ослабление винтов и т.д.).
  - 2 - Проверьте наличие утечек из двигателя, трансмиссии и редуктора.
  - 3 - Убедитесь, что уровень масла в двигателе и трансмиссии находится между максимальной и минимальной отметками.
  - 4 - Своевременно очищайте грязь, сорняки и иные загрязнения с мотоблока и аксессуаров.
  - 5 - Ведите учёт использования.
- 2) Первое техническое обслуживание (каждые 150 рабочих часов)
  - 1 - Выполните все пункты обслуживания после каждого цикла работы.
  - 2 - Очистите трансмиссию и замените масло в двигателе.
  - 3 - Проверьте и отрегулируйте сцепление, систему переключения передач.
- 3) Второе техническое обслуживание (каждые 800 рабочих часов)
  - 1 - Выполните все пункты первого обслуживания (каждые 150 рабочих часов).
  - 2 - Проверьте все шестерни и подшипники, замените их при серьёзном износе.
  - 3 - Если есть повреждения других частей, таких как фрезы или соединительные болты, замените их.

### 3. Расписание технического обслуживания

Период работы Описание	Ежедневно	Работа в половину нагрузки в течение 8 часов	1й месяц или после 20 часов	3й месяц или после 150 часов	Каждый год или после 800 часов
Проверьте и затяните все болты и гайки	✓				

Период работы Описание	Ежедневно	Работа в поло- вину нагрузки в течение 8 часов	1й месяц или после 20 часов	3й месяц или после 150 часов	Каждый год или после 800 часов
	Проверьте и долейте при необходимости масло	✓			
Обновите моторное масло		✓ (1й раз)	✓ (2й раз)	✓ (3й раз)	
Проверьте на наличие протечек	✓				
Уберите грязь, растения, подтёки; очистка	✓				
Поиск и решение дефектов	✓				
Настройте рычаги управления	✓				
Проверьте механизм сцепления					✓
Проверьте коробку передач и подшипники					✓

#### 4. Долгосрочное хранение

При необходимости длительного хранения мотоблока выполните следующие действия, чтобы избежать коррозии:

- 1) Очистите поверхности мотоблока.
- 2) Слейте масло из трансмиссии и залейте новое.
- 3) Нанесите масло на неокрашенные алюминиевые поверхности.
- 4) Храните мотоблок в проветриваемом, сухом и безопасном месте.
- 5) Храните инструменты, сертификаты соответствия и руководство пользователя в надёжном месте.

## 8. УСТРАНЕНИЕ НЕИСПРАВНОСТЕЙ РЕДУКТОРА И КОРОБКИ ПЕРЕДАЧ

### 1. Метод настройки конической пары

При изменениях в работе и появлении постороннего шума следует проверить коническую пару. Метод следующий:

- 1) Регулировка зазоров конической пары в трансмиссии. (рис. 8)

1 - Когда зазор пары зубьев  $\Delta < 0,05$ , добавьте стальную прокладку 0.05 между подшипником и шестернёй, чтобы увеличить зазор.

2 - Когда зазор пары зубьев  $\Delta > 0,3$ , добавьте прокладку 0.1-0.5 между подшипником и

шестерней, чтобы уменьшить зазор, и убедитесь, что осевой люфт шестерни II составляет 0.05–0.10.



Рис. 8

2) Регулировка зазоров конической пары в редукторе (рис. 9).

1 - Когда зазор пары зубьев  $\Delta < 0.05$ , добавьте регулировочную прокладку I (0.2-0.3), чтобы увеличить зазор, и замените стальную прокладку II и регулировочную прокладку III, чтобы обеспечить осевой люфт шестерни II в пределах 0.05–0.15.

2 - Когда зазор пары зубьев  $\Delta > 0.3$ , уменьшите регулировочную прокладку I, чтобы обеспечить осевой люфт шестерни II в пределах 0.05–0.15; или добавьте регулировочную прокладку II, чтобы осевой люфт шестерни I составлял 0.05–0.015.

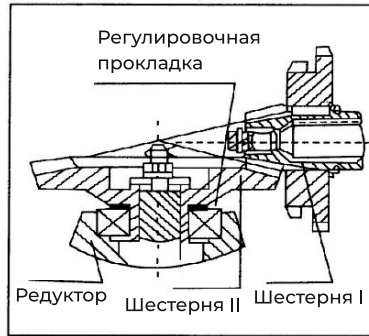

Рис. 9

## 2. Метод настройки рукоятки реверса и троса

При обнаружении некорректной работы реверса следует отрегулировать рукоятку ревер-

са и трос.

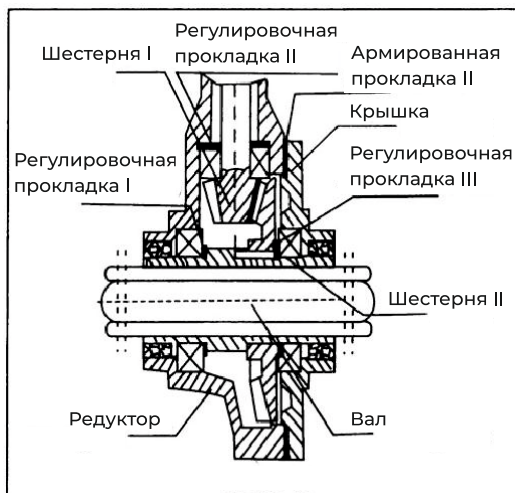
1) Зажмите и отпустите рукоятку реверса 2-3 раза, убедитесь, что переключение передач правильное, или регулируйте до тех пор, пока оно не станет исправным.

2) Отпустите рукоятку реверса, когда мотоблок работает; реверсивная передача должна вернуться в исходное положение, не должно быть ненормального шума в трансмиссии, иначе это повредит шестерни.

### **3. Метод настройки аварийного троса**

Если аварийная рукоятка не может выполнять свою функцию, следует проверить провод аварийной рукоятки.

1) Поворачивайте 2-3 раза подряд и убедитесь, что двигатель может быть остановлен в экстренной ситуации.

2) Проверьте, чтобы провод аварийной остановки и соединение провода были надёжно зафиксированы винтом.

### **4. Метод настройки дроссельной заслонки и троса**

Если при ускорении или замедлении двигателя переключение дроссельной заслонки не работает должным образом, следует отрегулировать трос дроссельной заслонки.

1) Включите/выключите дроссельный переключатель 2-3 раза подряд и убедитесь, что ускорение и замедление работают корректно.

2) Проверьте, чтобы трос дроссельной заслонки и его соединения были зафиксированы винтом.

### **\*5. Метод настройки рукоятки**

Вы можете отрегулировать рукоятку вверх и вниз в соответствии с Вашим ростом и требованиями к обработке почвы.

Регулировка рукоятки вверх и вниз:

1. Ослабьте фиксирующую рукоятку, выдвинув раму рукоятки за крайний зуб опорной рукоятки.

2. Выберите желаемую высоту.

3. Закрепите фиксирующую рукоятку, фиксируя рукоятку на опорной раме.



Рис. 10

## 9. ВОЗМОЖНЫЕ НЕИСПРАВНОСТИ И ИХ УСТРАНЕНИЕ

### 1. Сцепление (Примечание: не разбирайте сцепление самостоятельно)

Неисправность	Причины	Решение
Неисправность сцепления	Неисправность фрикционного блока	Замените
	Неисправность пружины	Замените
	Внутренний подшипник сцепления сгорел	Замените, добавьте смазки
Проскальзывание	Пружина деформирована или растянута	Замените

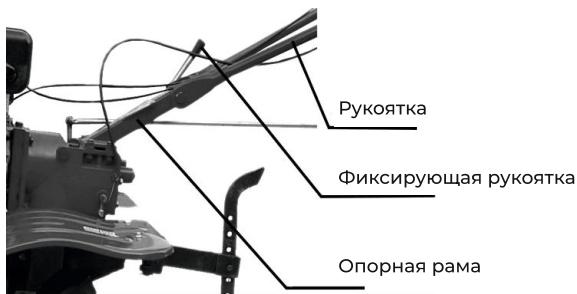
### 2. Коробка передач/редуктор

Неисправность	Причины	Решение
Рычаг заднего хода не достигает положенной позиции	Нарушение целостности троса	Замените и настройте трос
	Ослабление соединения	Затяните болт за задней стороне вала
	Вилку заднего хода клинит	Очистите соединительную поверхность между осью переключения и стальной втулкой
Рычаг заднего хода не возвращается	Износ втулки передачи	Замените втулку передачи
	Ослабление соединения	Затяните болт за задней стороне вала
	Пружина деформирована или растянута	Замените пружину
	Вал заднего хода погнут	Замените вал
Ослабление вала заднего хода	Болт на задней стороне вала ослаблен	Затяните болт на задней стороне вала
	Соединение вала заднего хода и коробки передач повреждено	Замените
Ведомый вал	Болт на задней стороне ведомого вала ослаблен	Затяните болт на задней стороне вала
	Соединение ведомого вала и коробки передач повреждено	Замените

Неисправность	Причины	Решение
Избыточный шум из коробки передач	Соединение ведомого вала/вала заднего хода нарушено	Затяните болт на задней стороне валов
	Ведомый вал/Вал заднего хода погнут	Замените
	Чрезмерный износ шестерней, люфт больше допустимого	Замените шестерню/коробку передач
	Соединение ведомого вала, вала заднего хода и коробки передач повреждено	Замените
Утечка масла	Вышло из строя уплотнительное кольцо на ведущем валу	Замените уплотнительное кольцо Ø16×1.8
	Вышел из строя сальник на ведущем валу	Замените сальник 25×40×7
	Вышло из строя уплотнительное кольцо втулки	Замените уплотнительное кольцо Ø46×1.8
Утечка масла ведомого вала	Болт на задней стороне ведомого вала ослаблен	Затяните болт вала M12×1.25×25
	Вышло из строя уплотнительное кольцо	Замените уплотнительное кольцо Ø25×1.8
Утечка масла вала заднего хода	Болт на задней стороне вала заднего хода ослаблен	Затяните болт вала заднего хода
	Вышло из строя уплотнительное кольцо вала	Замените уплотнительное кольцо Ø18×1.8
Утечка масла в соединении коробки	Ослаблен болт в месте соединения	Затяните болт
	Паронитовая прокладка повреждена	Замените
Утечка в коробке передач	Нарушение целостности корпуса	Замените герметик или прокладку
Утечка масла из рычага заднего хода	Вышло из строя уплотнительное кольцо	Замените уплотнительное кольцо Ø16×2.65
Утечка масла из вала переключения передач	Вышло из строя уплотнительное кольцо	Замените уплотнительное кольцо Ø16×2.65
Передачи переключаются с трудом	Неправильная сборка	Пересоберите

<b>Неисправность</b>	<b>Причины</b>	<b>Решение</b>
Перегрев	Недостаточное количество масла	Добавьте масло
	Зазор между шестернями слишком мал	Пересоберите
	Осовой зазор слишком мал	Проверьте, отрегулируйте
Утечка масла в соединении с коробкой передач	Соединительный болт ослаблен	Затяните болт
	Уплотнительное кольцо повреждено	Замените
Утечка с задней крышки	Соединительный болт ослаблен	Затяните болт
	Прокладка в этом месте повреждена	Замените
Утечка масла из втулки выходного вала	Прокладка в этом месте повреждена	Замените прокладку 45×62×8
Крупная утечка масла с внутренней втулки выходного вала	Поврежден шпоночный паз	Замените
Утечка масла из масло-сливной горловины	Прокладка Ø12 повреждена	Замените
	Болт слива масла неплотно затянут	Затяните болт
Фрезы повреждены	В зоне работы мотоблока были камни и иные предметы	Замените, осуществляйте более тщательную проверку обрабатываемой области
Трос управления разорван	Длительное наработка элемента	Замените





Производитель: «Taizhou Kunshan Mechanical & Electrical CO.,LTD» Address: No.399  
Haihao Road Taizhouwan New District,Taizhou City, Zhejiang Province, China

(Таижоу Куншан Меканикал и Электрикал СО., ЛТД Адрес: Но. 399, Хаихао Роад  
Таижоуван Нью Дистрикт, Таижоу Сити, Жеджианг Провинс, Китай). Сделано в Китае.

Дата производства указана на упаковке.

Импортеры в РФ:

ООО «Флагман», 194292, г. Санкт-Петербург, 3-й Верхний пер,  
дом 16, литера А. Тел. (812) 334-77-77

ООО «ИНКОР», 610030, г. Киров, ул. Павла Корчагина ,1Б.  
Тел. (8332)203-600, 203-775

ООО «Лесотехника», 664540, Иркутская область, Иркутский район,  
с.Хомутово, ул.Чапаева, д.1, офис 39. Тел.(3952) 48-59-62

Прием обращений: [info@villartec.ru](mailto:info@villartec.ru)

Импортер в Республике Беларусь:

ООО «Пилакос», 220062, г. Минск, ул. Тимирязева, 121/4, офис 6.

Прием обращений: [info@villartec.by](mailto:info@villartec.by)

Товар сертифицирован.

