

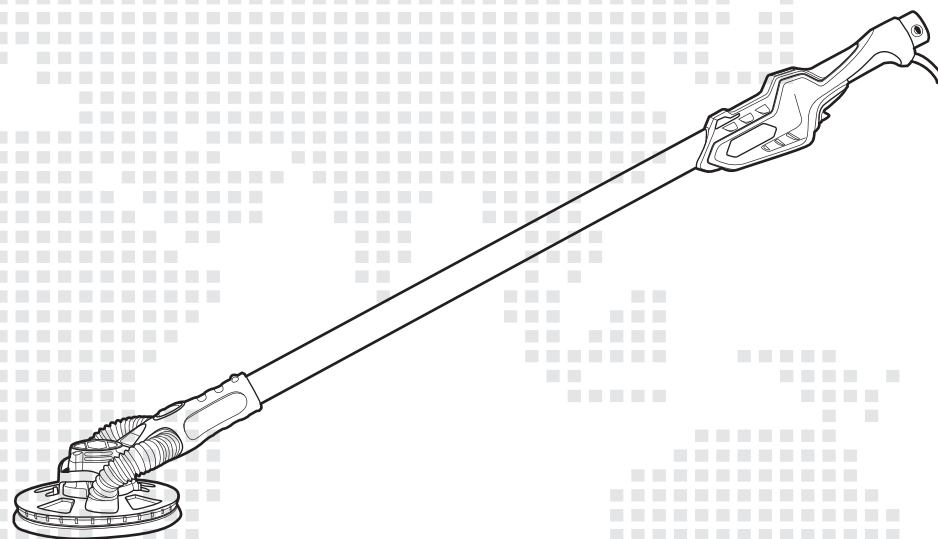

Manual_Dry sanders_05.2025

CROWN
TOOLS FOR A BETTER LIFE

■ CT13714L



Merit Link International AG
P.O. Box 641, CH-6855 Stabio
Switzerland
www.merit-link.com



- en** Original instructions
- ru** Оригинальное руководство по эксплуатации
- ua** Оригінальна інструкція з експлуатації
- kz** Пайдалану нұсқаулығының түпнұсқасы

CT13714L

1 2 3 4 5 6 7

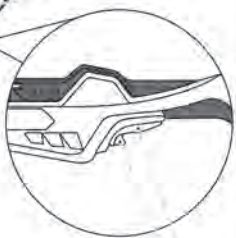
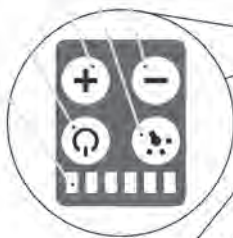

8
9

10
11
12
13

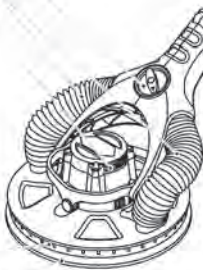

14
15

16* 17* 18* 19*

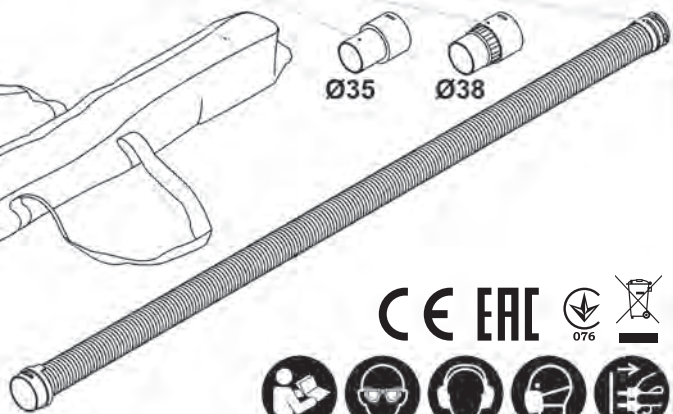
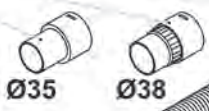
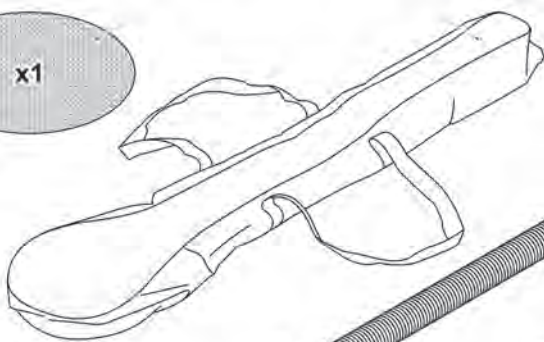

CE EAC



1.1

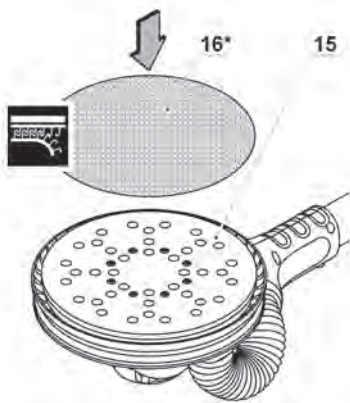

1.2

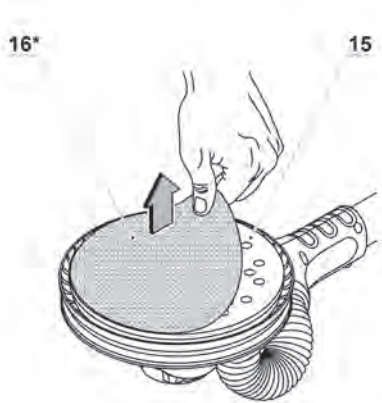

2.1

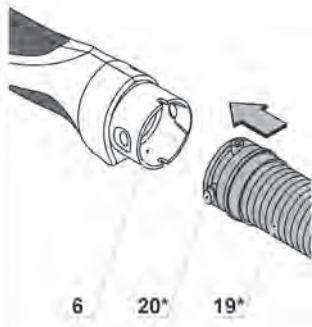

2.2



2.3

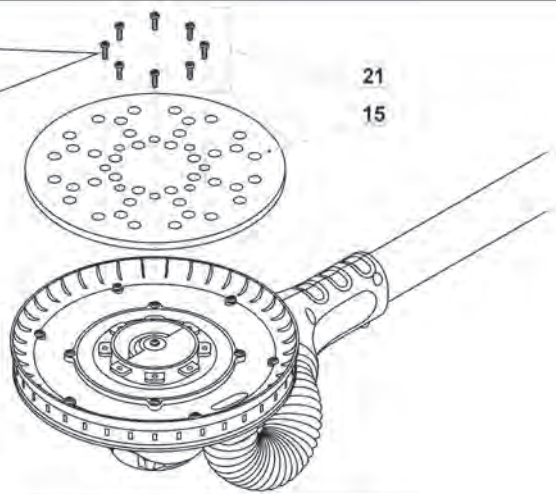
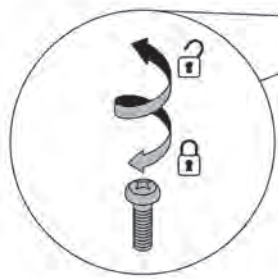
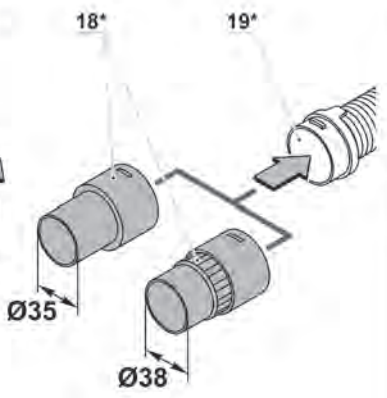

1 2 3 4 5

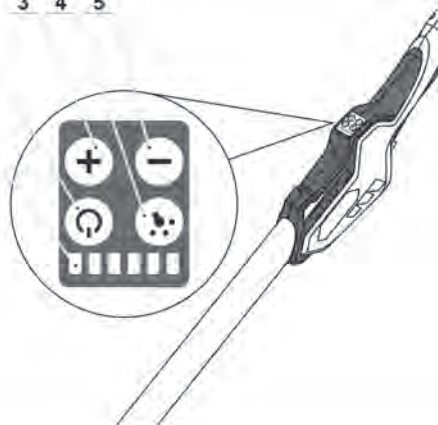

5.1

5.2

5.3

5



5.4

5.5

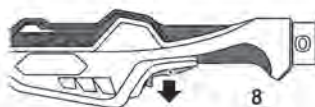

6.1

6.2

6.3

6

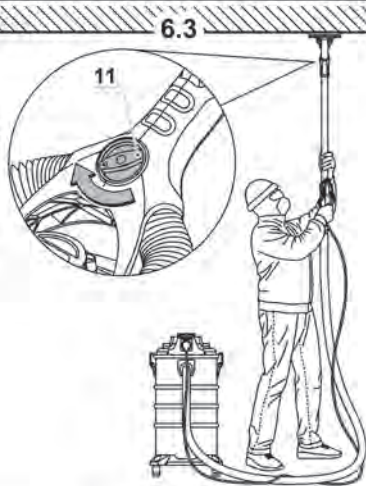

Power tool specifications

Drywall sander		CT13714L
Power tool code	[220-240 V ~50/60 Hz]	534567
Rated power	[W]	400
Amperage at voltage	220-240 V [A]	0.7-1.2
No-load speed	[min ⁻¹]	4000-8500
No-load oscillation rate	[min ⁻¹]	8000-17000
Eccentricity	[mm] [inches]	4 5/32"
Sanding plate Ø	[mm] [inches]	215 8-15/32"
Sanding paper Ø	[mm] [inches]	225 8-55/64"
Weight	[kg] [lb]	3,8 8.38
Safety class		I
Sound pressure	[dB(A)]	94
Acoustic power	[dB(A)]	—
Weighted vibration	[m/s ²]	7.91

Noise information



Always wear ear protection if the sound pressure exceed 85 dB(A).

CE Declaration of conformity

We declare under our sole responsibility that the product described under "Power tool specifications" is in conformity with all relevant provisions of the directives 2006/42/EC, 2014/30/EU including their amendments and complies with the following standards:

EN 62841-1,
EN 62841-2-4,
EN 55014-1,
EN 55014-2,
EN 61000-3-2,
EN 61000-3-3.

Certification manager

Wu Cunzhen

Merit Link International AG
Stabio, Switzerland, 10.12.2024

General safety rules



WARNING! Read all safety warnings, instructions, illustrations and specifications provided with this power tool. Failure to follow the warnings and instructions may result in electric shock, fire and / or serious injury.

Save all warnings and instructions for future reference.

The term "power tool" in the warnings refers to your mains-operated (corded) power tool or battery-operated (cordless) power tool.

Work area safety

- **Keep work area clean and well lit.** Cluttered or dark areas invite accidents.
- **Do not operate power tools in explosive atmospheres, such as in the presence of flammable liquids, gases or dust.** Power tools create sparks which may ignite the dust or fumes.
- **Keep children and bystanders away while operating a power tool.** Distractions can cause you to lose control.

Electrical safety

- **Power tool plugs must match the outlet. Never modify the plug in any way. Do not use any adapter plugs with earthed (grounded) power tools. Un-**



WARNING - To reduce the risk of injury, user must read instruction manual!

English

modified plugs and matching outlets will reduce risk of electric shock.

- **Avoid body contact with earthed or grounded surfaces, such as pipes, radiators, ranges and refrigerators.** There is an increased risk of electric shock if your body is earthed or grounded.
- **Do not expose power tools to rain or wet conditions.** Water entering a power tool will increase the risk of electric shock.
- **Do not abuse the cord. Never use the cord for carrying, pulling or unplugging the power tool. Keep cord away from heat, oil, sharp edges or moving parts.** Damaged or entangled cords increase the risk of electric shock.
- **When operating a power tool outdoors, use an extension cord suitable for outdoor use.** Use of a cord suitable for outdoor use reduces the risk of electric shock.
- **If operating a power tool in a damp location is unavoidable, use a residual current device (RCD) protected supply.** Use of an RCD reduces the risk of electric shock. NOTE! The term "residual current device (RCD)" may be replaced by the term "ground fault circuit interrupter (GFCI)" or "earth leakage circuit breaker (ELCB)".
- **Warning!** Never touch the exposed metal surfaces on gearbox, shield, and so on because touching metal surfaces will be interfered with the electromagnetic wave, thus causing potential injury or accidents.

Personal safety

- **Stay alert, watch what you are doing and use common sense when operating a power tool. Do not use a power tool while you are tired or under the influence of drugs, alcohol or medication.** A moment of inattention while operating power tools may result in serious personal injury.
- **Use personal protective equipment. Always wear eye protection.** Protective equipment such as dust mask, non-skid safety shoes, hard hat, or hearing protection used for appropriate conditions will reduce personal injuries.
- **Prevent unintentional starting. Ensure the switch is in the off-position before connecting to power source and / or battery pack, picking up or carrying the tool.** Carrying power tools with your finger on the switch or energising power tools that have the switch on invites accidents.
- **Remove any adjusting key or wrench before turning the power tool on.** A wrench or a key left attached to a rotating part of the power tool may result in personal injury.
- **Do not overreach. Keep proper footing and balance at all times.** This enables better control of the power tool in unexpected situations.
- **Dress properly. Do not wear loose clothing or jewellery. Keep your hair, clothing and gloves away from moving parts.** Loose clothes, jewellery or long hair can be caught in moving parts.
- **If devices are provided for the connection of dust extraction and collection facilities, ensure these are connected and properly used.** Use of dust collection can reduce dust-related hazards.
- **Do not let familiarity gained from frequent use of tools allow you to become complacent and ignore tool safety principles.** A careless action can cause severe injury within a fraction of a second.

- **Warning!** Power tools can produce an electromagnetic field during operation. This field may under some circumstances interfere with active or passive medical implants. To reduce the risk of serious or fatal injury, we recommend persons with medical implants to consult their physician and the medical implant manufacturer before operating this power tool.

Power tool use and care

- The persons with lowered psychophysical or mental aptitudes as well as children can not operate the power tool, if they are not supervised or instructed about use of the power tool by a person responsible for their safety.
- **Do not force the power tool. Use the correct power tool for your application.** The correct power tool will do the job better and safer at the rate for which it was designed.
- **Do not use the power tool if the switch does not turn it on and off.** Any power tool that cannot be controlled with the switch is dangerous and must be repaired.
- **Disconnect the plug from the power source and / or the battery pack from the power tool before making any adjustments, changing accessories, or storing power tools.** Such preventive safety measures reduce the risk of starting the power tool accidentally.
- **Store idle power tools out of the reach of children and do not allow persons unfamiliar with the power tool or these instructions to operate the power tool.** Power tools are dangerous in the hands of untrained users.
- **Maintain power tools. Check for misalignment or binding of moving parts, breakage of parts and any other condition that may affect the power tool's operation. If damaged, have the power tool repaired before use.** Many accidents are caused by poorly maintained power tools.
- **Keep cutting tools sharp and clean.** Properly maintained cutting tools with sharp cutting edges are less likely to bind and are easier to control.
- **Use the power tool, accessories and tool bits etc. in accordance with these instructions, taking into account the working conditions and the work to be performed.** Use of the power tool for operations different from those intended could result in a hazardous situation.
- **Keep handles and grasping surfaces dry, clean and free from oil and grease.** Slippery handles and grasping surfaces do not allow for safe handling and control of the tool in unexpected situations.
- Note that when you operate a power tool, please hold the auxiliary handle correctly, which is helpful when controlling the power tool. Therefore, proper holding can reduce the risk of accidents or injuries.

Electromagnetic compatibility safety

When a power tool is used, the power tool can only be held by holding the insulated handle or insulated holding surface. Contact with the metal casing may cause danger to the operator (the electromagnetic interference signal will be transmitted through conductive media, which may lead to cardiac pacemaker arrest, arrhythmia, dizziness, headache, hypomnesia, insomnia, decreased immunity and other dangers or injuries).

Service

- **Have your power tool serviced by a qualified repair person using only identical replacement parts.** This will ensure that the safety of the power tool is maintained.
- Follow instruction for lubricating and changing accessories.

Special safety warnings

Safety warnings common for sanding, polishing operations

- **This power tool is intended to function as a sander with sanding paper. Read all safety warnings, instructions, illustrations and specifications provided with this power tool.** Failure to follow all instructions listed below may result in electric shock, fire and/or serious injury.
- **Operations such as grinding, sanding, wire brushing, polishing or cutting-off are not recommended to be performed with this power tool.** Operations for which the power tool was not designed may create a hazard and cause personal injury.
- **Do not use accessories which are not specifically designed and recommended by the tool manufacturer.** Just because the accessory can be attached to your power tool, it does not assure safe operation.
- **The rated speed of the accessory must be at least equal to the maximum speed marked on the power tool.** Accessories running faster than their rated speed can break and fly apart.
- **The outside diameter and the thickness of your accessory must be within the capacity rating of your power tool.** Incorrectly sized accessories cannot be adequately guarded or controlled.
- **The arbour size of wheels, flanges, backing pads or any other accessory must properly fit the spindle of the power tool.** Accessories with arbour holes that do not match the mounting hardware of the power tool will run out of balance, vibrate excessively and may cause loss of control.
- **Do not use a damaged accessories. Before each use inspect the accessory such as abrasive wheels for chips and cracks, backing pad for cracks, tear or excess wear, wire brush for loose or cracked wires. If power tool or accessory is dropped, inspect for damage or install an undamaged accessory. After inspecting and installing an accessory, position yourself and bystanders away from the plane of the rotating accessory and run the power tool at maximum no-load speed for one minute.** Damaged accessories will normally break apart during this test time.
- **Wear personal protective equipment. Depending on application, use face shield, safety goggles or safety glasses. As appropriate, wear dust mask, hearing protectors, gloves and workshop apron capable of stopping small abrasive or workpiece fragments.** The eye protection must be capable of stopping flying debris generated by various operations. The dust mask or respirator must be capable of filtering particles generated by your operation. Prolonged exposure to high intensity noise may cause hearing loss.

- **Keep bystanders a safe distance away from work area. Anyone entering the work area must wear personal protective equipment.** Fragments of workpiece or of a broken accessory may fly away and cause injury beyond immediate area of operation.
- **Position the cord clear of the spinning accessory.** If you lose control, the cord may be cut or snagged and your hand or arm may be pulled into the spinning accessory.
- **Never lay the power tool down until the accessory has come to a complete stop.** The spinning accessory may grab the surface and pull the power tool out of your control.
- **Do not run the power tool while carrying it at your side.** Accidental contact with the spinning accessory could snag your clothing, pulling the accessory into your body.
- **Regularly clean the power tool's air vents.** The motor's fan will draw the dust inside the housing and excessive accumulation of powdered metal may cause electrical hazards.
- **Do not operate the power tool near flammable materials.** Sparks could ignite these materials.
- **Do not use accessories that require liquid coolants.** Using water or other liquid coolants may result in electrocution or shock.

Kickback and related warnings

Kickback is a sudden reaction to a pinched or snagged rotating wheel, backing pad, brush or any other accessory. Pinching or snagging causes rapid stalling of the rotating accessory which in turn causes the uncontrolled power tool to be forced in the direction opposite of the accessory's rotation at the point of the binding.

For example, if an sanding wheel is snagged or pinched by the workpiece, the edge of the wheel that is entering into the pinch point can dig into the surface of the material causing the wheel to climb out or kick out. The wheel may either jump toward or away from the operator, depending on direction of the wheel's movement at the point of pinching. Abrasive wheels may also break under these conditions.

Kickback is the result of power tool misuse and / or incorrect operating procedures or conditions and can be avoided by taking proper precautions as given below.

- **Maintain a firm grip on the power tool and position your body and arm to allow you to resist kickback forces. Always use auxiliary handle, if provided, for maximum control over kickback or torque reaction during start-up.** The operator can control torque reactions or kickback forces, if proper precautions are taken.
- **Never place your hand near the rotating accessory.** Accessory may kickback over your hand.
- **Do not position your body in the area where power tool will move if kickback occurs.** Kickback will propel the tool in direction opposite to the wheel's movement at the point of snagging.
- **Use special care when working corners, sharp edges etc. Avoid bouncing and snagging the accessory.** Corners, sharp edges or bouncing have a tendency to snag the rotating accessory and cause loss of control or kickback.

- **Do not attach a saw chain woodcarving blade or toothed saw blade.** Such blades create frequent kickback and loss of control.

Safety guidelines during power tool operation

- **Do not use excessively oversized sanding disc paper. Follow manufacturers recommendations, when selecting sanding paper.** Larger sanding paper extending beyond the sanding pad presents a laceration hazard and may cause snagging, tearing of the disc or kickback.



Dry wall sanders are designed only for dry sanding of various materials. Using any kinds of liquids is strictly forbidden - this will short-circuit the tool and render the warranty void.

- Avoid stopping an electric tool motor when loaded.
- Do not work materials containing asbestos. Asbestos is considered carcinogenic.
- Should power supply fail during work, immediately turn the tool's switch "Off" in order to avoid accidental turning of the machine on.
- Do not use a damaged accessory. Before each use inspect the accessory such as abrasives for chips and cracks, sanding plate for cracks, tear or excess wear. If power tool or accessory is dropped, inspect for damage or install an undamaged accessory.
- Position the cord clear of the spinning accessory. If you lose control, the cord may be cut or snagged and your hand or arm may be pulled into the spinning accessory.
- Never lay the power tool down until the accessory has come to a complete stop. The spinning accessory may grab the surface and pull the power tool out of your control.
- Do not run the power tool while carrying it at your side. Accidental contact with the spinning accessory could snag your clothing, pulling the accessory into your body.
- During the work (particularly when working above the head level) use protective eyewear and dust mask at all times. The dust created during the work irritates the eyes and the respiratory system mucous membranes whereas the dust inhalation may pose a severe threat to one's health.
- The dust created during the work may be hazardous to one's health, inflammable or explosive, hence one should clean the work place at relevant times and use personal protection means. Always use dust removal / collection appliances (special vacuum cleaner).
- When sanding some materials (paints with lead-based pigments, wood impregnated with arsenic or chromium compounds, etc.) carcinogenic or toxic dusts may be produced. In such case, one should take following precautions:
 - all persons present on site should wear protective clothes made of thick fabric and special anti-dust masks (designed for protection against the hazardous impact of a specific substance);
 - the workplace should be well ventilated and dust containers as well as dust removal devices (special

vacuum cleaners) must be used;

- cleaning of the workplace after work should be performed by persons equipped with the aforesaid personal protection means.





Warning: the chemical substances contained in dust generated in sanding, cutting, sawing, grinding, drilling and other construction industry activities may result in cancer, congenital deficiency or be harmful to the fertility. The ion of some chemical substances shall be:







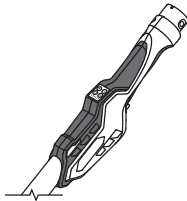
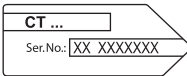







- Before any repair and replacement work to the machine, the power plug must be pulled out firstly.
- The transparent two silicon oxide and other masonry products in the wall bricks and cement; the chromium arsenic (CCA) in wood with chemical treatment. The harm degree of these substances shall depend on the frequent degree of you carrying out these works. If you want to reduce the contact with these chemical substances, please work in the place with ventilation and you shall use the appliances with safety certificates (such as the dust mask designed with tiny dust filter).

Notice the power voltage: in power connection, you must confirm that if the power voltage is the same to the voltage marked in the tool's data plate. If the power voltage is higher than the appropriate voltage, the accidents will be resulted to the operators, and at the same time, the tool will be destroyed. Therefore, if the power voltage has not been confirmed, then you shall never plug in arbitrarily. On the contrary, when the power voltage is lower than the required voltage, the motor will be damaged.

Symbols used in the manual

Following symbols are used in the operation manual, please remember their meanings. Correct interpretation of the symbols will allow correct and safe use of the power tool.

Symbol	Meaning
	Drywall sander Sections marked gray - soft grip (with insulated surface).
	Serial number sticker: CT ... - model; XX - date of manufacture; XXXXXXX - serial number.
	Brushless motor.

Symbol	Meaning
	Hook-and-loop accessories fastening.
	Read all safety regulations and instructions.
	Wear safety goggles.
	Wear ear protectors.
	Wear a dust mask.
	Disconnect the power tool from the mains before installation or adjustment.
	Movement direction.
	Rotation direction.
	Locked.
	Unlocked.
	Prohibited.
	Attention. Important.
	A sign certifying that the product complies with essential requirements of the EU directives and harmonized EU standards.
	During operation, remove the accumulated dust.

Symbol	Meaning
	Do not dispose of the power tool in a domestic waste container.

Power tool designation

The drywall sander is designed for sanding primed dry-wall constructions, ceilings and walls indoors as well as for removing carpet residue and coats of paint indoors. The drywall sander is not suitable for wet sanding and for working with oil and polishing agents. Not suitable for continuous industrial operation.

Power tool components

- 1 Indicators
- 2 Power button
- 3 Speed increase button
- 4 LED lamps on / off button
- 5 Speed decrease button
- 6 Tube for dust removal
- 7 Handle
- 8 On / off switch
- 9 Locking button
- 10 Tube
- 11 Dust removal channel switch
- 12 Dust removal channel
- 13 Ventilation slots
- 14 LED lamps
- 15 Sanding plate (velcro-type)
- 16 Sanding sheet (velcro-type) *
- 17 Carrying bag *
- 18 Dust extractor connecting adaptor *
- 19 Dust removal hose *
- 20 Latch
- 21 Screw

* Optional extra

Not all of the accessories illustrated or described are included as standard delivery.

Installation and regulation of power tool elements

Before carrying out any works on the power tool it must be disconnected from the mains.



Do not draw up the fastening elements too tight to avoid damaging the thread.

Mounting / replacement of sanding sheet (see fig. 1)



Prior to mounting on the sanding sheet 16, ensure that the given sanding sheet is suitable for the specific power tool model (ensure that the adhesive surface, proper dimensions). For proper functioning of the dust removal system, use sandpaper in the form of a mesh or with holes for dust removal.

- Position the power tool so that sanding plate **15** is pointed upwards (see fig. 1.1).
- In the case of changing the sanding sheet, lift the brim of used sanding sheet **16** and remove it pulling the brim further.
- Put new sanding sheet **16** to sanding plate **15**. **Follow the rules below:**
 - the abrasive side of sanding sheet **16** should be on top (adhesive surface of sanding plate **15** must be attached to the adhesive surface of sanding sheet **16**);
 - if sanding sheet **16** has holes for dust extraction, then it must match the dust removal apertures on sanding plate **15**.
- Firmly press new sanding sheet **16** against the surface of sanding plate **15**.



Attention: when pressing the sheet, ensure that the sanding sheet 16 remains properly placed on sanding plate 15.

Connecting / disconnecting the dust removal hose (see fig. 2)

- Insert end of the hose **19** into tube **6**, until both latches **20** click into place (see fig. 2.1).
- Press both latches **20** and extract end of the hose **19** from tube **6** (see fig. 2.1).
- Install one of the adapters **18** on the other end of the hose **19**, until both latches click into place (see fig. 2.3). Connect this end of the hose **19** to the vacuum cleaner.

Mounting / dismantling of sanding plate (see fig. 3)

- Position the power tool so that sanding plate **15** is pointed upwards.
- Holding the sanding plate **15** with your hand, unscrew the screws **21** using screwdriver (see fig. 3).
- Install new sanding plate **15** and tighten the screws **21** using screwdriver .

Initial operating of the power tool

Always use the correct supply voltage: the power supply voltage must match the information quoted on the power tool identification plate.

Switching the power tool on / off

Switching on:

- Push and release power button **2** (see fig. 4). The indicators **1** will light (showing the selected speed), but the sanding plate **15** will not rotate.
- To make the sanding plate **15** rotate, move locking button **9** forward and while holding it in position, push on / off switch **8** (see fig. 5.1-5.2).
- Move locking button **9** forward again to fix on / off switch **8** in pressed position (see fig. 5.3).

Switching off:

- If the on / off switch **8** is not locked in the pressed position, release it - sanding plate **15** stops (see fig. 5.4).
- If the on / off switch **8** is locked in the pressed position, press and release it - sanding plate **15** stops (see fig. 5.5).
- Push and release power button **2** to switch off the power tool, indicators **1** will go out.

Dust suction during the power tool operation



Dust collection decreases dust concentration in the air and prevents build up of dust at the work station.

Always connect the power tool to a vacuum cleaner when working with help of the dust removal hose **19**.

Design features of the power tool

Brushless motor

Power tool equipped with a brushless motor that provides the following advantages (compared to the power tool having a brush motor):

- high reliability due to the lack of wearing parts (carbon brushes, commutator);
- increased operating time on a single charge, compared to power tools with carbon brushes;
- compact design and light weight.

Overload protection

Overload protection system of the engine automatically switches off the power tool when it is operated in a manner that causes it to draw an abnormally high current. To switch on the power tool, first turn it off as described above.

Overheating protection

Overheating protection system of the engine automatically switches off the power tool in case of overheating. In this situation, let the tool cool before turning the power tool on again. To switch on the power tool, first turn it off as described above.

Soft start

Soft start (limiting system of starting current) enables smooth start of power tools - the sanding plate **15** is being run up gradually with no jerks and kickbacks; no jump-like load is imposed on the motor upon switching.

Rotation speed stabilization system

The stabilization system maintains the preset RPM both at an idle speed and under load. This allows for the smooth advance of the power tool during operation.

Speed control (see fig. 4)

- Switch on the power tool as described above.
- Press and release button **3** or **5** to change the rotation speed of the sanding plate **15**. Indicators **1** show the selected speed (see fig. 4).
- The set speed value is saved. If you turn off the power tool and turn it on again, the speed will be the same as you set it previously.

The required oscillation rate depends on the type of processed material, work conditions and must be set on the basis of practical trials for best results.

During prolonged work at low oscillation rate, one should allow the power tool to cool down for 3 minutes.

For this purpose, set the maximum oscillation rate and allow the power tool to work without load.

LED lamps

LED lamps make irregularities on the treated surface more visible, which significantly helps during work.

- Press and release button **4** to switch on the LED lamps **14**.
- Press and release button **4** again to switch off the LED lamps **14**.

Recommendations on the power tool operation

Sanding sheet selection

Prior to commencement of work, select the sanding sheet **16** type that is most suitable for the processed material or surface. The type of sanding sheet **16** is specified on the package. One may also ask the vendor for more information.

Various works require the use of sanding sheet **16** of different coarseness, allowing a surface of required smoothness to be obtained. The best method to select sanding sheet, is to practically test for best results.

Sanding (see fig. 6)



Prior to commencement of work one should perform test sanding on an unnecessary element (made of the same material or with the same coating as the machined component) to ensure that the coarseness and type of sanding sheet **16, as well as the oscillation frequency of the sanding plate **15** have been selected properly.**



When sanding, always place the power tool on the work surface before starting it. Always remove the power tool from the work surface before stopping it. This will prevent damage to the work surface due to excessive abrasive speed.

- Connect the power tool to the vacuum cleaner as described above.
- If you plan to sand the walls, set switch **11** to the position shown in fig. 6.1. If you plan to sand the ceiling, set switch **11** to the position shown in fig. 6.3.
- Place the sanding plate **15** on the surface to be treated, switch the power tool and vacuum cleaner on and make circular or reciprocating movements with the power tool.
- Perform sanding with the whole surface of sanding plate **15**. Do not work with the edge of the sanding plate **15**, this will lead to its increased wear, and you can also damage the surface being processed (see fig. 6.2).

- Do not press the power tool excessively, since this will not provide better results, but will only overload the engine of the power tool and will result in higher sanding sheet **16** consumption.
- Do not stop the power tool in a single spot this will result in a depression in the stoppage place.
- At relevant time, replace the used or dust-blocked sanding sheets **16**.
- Use sanding sheets **16** of varying coarseness commence the work with a coarse sheet and gradually proceed to finer sheets. It will make the work faster and will result in smoother surface.

Power tool maintenance / preventive measures

Before carrying out any works on the power tool it must be disconnected from the mains.

Cleaning of the power tool

An indispensable condition for a safe long-term exploitation of the power tool is to keep it clean. Regularly flush the power tool with compressed air through the ventilation slots **13**.

After-sales service and application service

Our after-sales service responds to your questions concerning maintenance and repair of your product as well as spare parts. Information about service centers, parts diagrams and information about spare parts can also be found under: www.crown-tools.com.

Transportation of the power tools

- Categorically not to drop any mechanical impact on the packaging during transport.
- When unloading / loading is not allowed to use any kind of technology that works on the principle of clamping packaging.

Environmental protection



Recycle raw materials instead of disposing as waste.

Power tool, accessories and packaging should be sorted for environment-friendly recycling.

The plastic components are labelled for categorized recycling.

These instructions are printed on recycled paper manufactured without chlorine.

The manufacturer reserves the possibility to introduce changes.

English

Технические характеристики электроинструмента

Шлифовальная машина по гипсокартону		СТ13714L
Код электроинструмента	[220-240 В ~50/60 Гц]	534567
Номинальная мощность	[Вт]	400
Сила тока при напряжении	220-240 В [А]	0.7-1.2
Число оборотов холостого хода	[мин ⁻¹]	4000-8500
Частота вибрации	[мин ⁻¹]	8000-17000
Эксцентриситет	[мм] [дюймы]	4 5/32"
Шлифовальная тарелка Ø	[мм] [дюймы]	215 8-15/32"
Шлифовальная бумага Ø	[мм] [дюймы]	225 8-55/64"
Вес	[кг] [фунты]	3,8 8.38
Класс безопасности		I
Звуковое давление	[дБ(А)]	94
Акустическая мощность	[дБ(А)]	—
Вибрация	[м/с ²]	7.91

Информация о шуме



Носить приспособление для защиты органов слуха при уровне звукового давления свыше 85 дБ(А).

CE Соответствия требуемым нормам

Мы заявляем под нашу единоличную ответственность, что описанный в разделе "Технические характеристики электроинструмента" продукт отвечает всем соответствующим положениям Директив 2006/42/ЕС, 2014/30/EU, включая их изменения, а также следующим нормам:

EN 62841-1,
EN 62841-2-4,
EN 55014-1,
EN 55014-2,
EN 61000-3-2,
EN 61000-3-3.

Менеджер по сертификации

Wu Cunzhen

Wu Cunzhen

Merit Link International AG
Stabio, Швейцария, 10.12.2024



ПРЕДУПРЕЖДЕНИЕ - Чтобы снизить риск получения травм, пользователь должен ознакомиться с руководством по эксплуатации!

Общие правила техники безопасности



ПРЕДУПРЕЖДЕНИЕ! Внимательно изучите все предупреждения о технике безопасности и инструкции, пояснительные рисунки и спецификации, поставляемые вместе с электроинструментом. Несоблюдение предупреждений и инструкций может привести к поражению электрическим током, возгоранию и / или серьезной травме.

Сохраните все предупреждения и инструкции для дальнейшего использования.

Термин "электроинструмент", используемый в тексте предупреждений, относится к электроинструменту с питанием от электросети (проводной) или электроинструменту с питанием от аккумулятора (беспроводной).

Безопасность рабочего места

- Рабочее место должно быть чистым и хорошо освещенным. В захламленных или темных местах вероятны несчастные случаи.
- Не используйте электроинструменты во взрывоопасных средах, например, в присут-

ствии легковоспламеняющихся жидкостей, газов или пыли. Электроинструменты создают искры, которые могут стать причиной воспламенения пыли или паров.

- Во время работы электроинструмента не допускайте присутствия детей и других лиц. Отвлечение внимания может привести к потере контроля.

Рекомендации по электробезопасности

- Вилки электроинструмента должны соответствовать розетке. Никогда не вносите изменения в конструкцию вилки. Не используйте адаптеры с заземленными электроинструментами. Вилки оригинальной конструкции и соответствующие розетки уменьшают риск поражения электрическим током.

- Избегайте контакта с заземленными поверхностями, такими как трубы, радиаторы, плиты и холодильники. Это повышает риск поражения электрическим током.

- Не подвергайте электроинструмент воздействию дождя или влаги. Попадание воды внутрь электроинструмента повышает риск поражения электрическим током.

- Не используйте токоведущий кабель в целях, для которых он не предназначен. Никогда не используйте кабель для переноски электроинструмента, подтягивания электроинструмента к себе, или для выключения электроинструмента рывком за токоведущий кабель. Оберегайте токоведущий кабель от нагревания, нефтепродуктов, острых кромок или движущихся частей электроинструмента. Поврежденный или спутанный токоведущий кабель увеличивает опасность поражения электрическим током.

- При работах на открытом воздухе, используйте удлинительные кабели, предназначенные для наружных работ, это снизит опасность поражения электрическим током.

- Если нельзя избежать работы электроинструмента на участке с повышенной влажностью, используйте устройство защитного отключения (УЗО). Использование УЗО снижает риск поражения электрическим током. ПРИМЕЧАНИЕ! Термин "УЗО (RCD)" может быть заменен термином "устройство защитного отключения (GFCI)" или "автоматический выключатель с функцией защиты от тока утечки (ELCB)".

- Предупреждение! Никогда не прикасайтесь к открытым металлическим поверхностям редуктора, защитного кожуха и т.д., так как на металлические поверхности воздействуют электромагнитные волны и касание к ним может привести к травме или несчастному случаю.

Рекомендации по личной безопасности

- Будьте бдительными, следите за тем, что вы делаете, и при работе с электроинструментом руководствуйтесь здравым смыслом. Не используйте электроинструмент, если вы устали или находитесь под воздействием наркотических средств, алкоголя или лекарств. Ослабление внимания при работе с электроинструментом может привести к серьезной травме.

- Используйте средства индивидуальной защиты. Всегда надевайте защитные очки. Сред-

ства индивидуальной защиты, такие как пылезащитная маска, нескользящая защитная обувь, каска или средства защиты органов слуха, которые используются в соответствующих условиях, уменьшают вероятность получения травм.

- Не допускайте непреднамеренного запуска электроинструмента. Перед подключением к источнику питания и / или аккумулятору, подтягиванием или переносом электроинструмента убедитесь, что выключатель / выключатель находится в выключенном состоянии. Перемещение электроинструмента, когда палец находится на выключателе / выключателе, или включение питания электроинструментов с включенным выключателем / выключателем может стать причиной несчастного случая.

- Перед включением, необходимо убрать из вращающихся частей электроинструмента все дополнительные ключи и приспособления. Ключ, оставленный во вращающейся части электроинструмента, может быть причиной серьезных травм.

- Не предпринимайте чрезмерных усилий. Всегда сохраняйте устойчивое положение и равновесие. Это позволяет лучше контролировать электроинструмент в непредвиденных ситуациях.

- Носите соответствующую одежду. Не надевайте свободную одежду или украшения. Держите волосы, одежду и перчатки вдали от движущихся деталей. Свободная одежда, украшения или длинные волосы могут быть захвачены подвижными частями электроинструмента, что станет причиной серьезных травм.

- Если в конструкции электроинструмента предусмотрена возможность для подключения пылеулавливающих и пылесборных устройств, убедитесь, что они подключены и правильно используются. Использование таких устройств уменьшает опасности, связанные с накоплением пыли.

- Всегда будьте осторожны, не игнорируйте принципы безопасной работы с электроинструментом из-за знаний и опыта, полученных вследствие частого пользования электроинструментом. Неосторожное действие может незамедлительно привести к серьезным травмам.

- Предупреждение! Во время работы электроинструменты могут создавать электромагнитное поле. При определенных обстоятельствах такое поле может создавать помехи активным или пассивным медицинским имплантатам. Чтобы снизить риск серьезной или смертельной травмы, перед использованием электроинструмента рекомендуем людям с медицинскими имплантатами проконсультироваться с врачом и изготовителем медицинского имплантата.

Использование и обслуживание электроинструмента

- Люди с недостаточными психофизическими или умственными способностями и дети не могут управлять электроинструментом, если человек, ответственный за их безопасность, не контролирует их или не инструктирует об использовании электроинструмента.

- Не перегружайте электроинструмент. Используйте электроинструмент, который соответствует вашей цели применения. Соответствующий

электроинструмент будет работать лучше и безопаснее с той производительностью, для которой он был спроектирован.

- **Не работайте электроинструментом с неисправным включателем / выключателем.** Электроинструмент, включение / выключение которого, не может контролироваться представляет опасность и должен быть немедленно отремонтирован.
- **Перед выполнением каких-либо настроек, сменой принадлежностей или хранением электроинструментов - отсоедините вилку от источника питания и / или аккумулятор от электроинструмента.** Эти меры безопасности снижают риск случайного запуска электроинструмента.
- **Храните неиспользуемые электроинструменты в недоступном для детей месте и не разрешайте лицам, которые не ознакомились с электроинструментом или этими инструкциями, использовать электроинструмент.** Электроинструменты опасны в руках неподготовленных пользователей.
- **Следите за состоянием электроинструмента.** Проверяйте осевое биение и надежность соединения подвижных деталей, а также любые неисправности, которые могут вывести электроинструмент из строя. Неисправный электроинструмент необходимо отремонтировать перед использованием. Многие несчастные случаи возникают из-за плохого состояния электроинструмента.
- **Режущие инструменты должны содержаться в чистоте и быть хорошо заточенными.** Правильно установленные режущие инструменты с острыми режущими кромками уменьшают возможность заклинивания и облегчают управление электроинструментом.
- **Используйте электроинструмент, принадлежности, насадки и т.п. в соответствии с инструкциями, принимая во внимание условия работы и выполняемые работы.** Использование электроинструмента для операций, для которых он не предназначен, может привести к опасной ситуации.
- **Поддерживайте рукоятки и поверхности захвата сухими, чистыми и свободными от масла и смазки.** Скользкие рукоятки и поверхности захвата препятствуют безопасному обращению с электроинструментом и управлению им в неожиданных ситуациях.
- **Обратите внимание, что при работе с электроинструментом необходимо правильно держать вспомогательную рукоятку; выполнение этого требования облегчает управление электроинструментом.** Таким образом, правильное удержание электроинструмента может снизить риск несчастных случаев или травм.

Правила безопасности электромагнитной совместимости

При использовании электроинструмента его можно удерживать только за рукоятку с изолированной поверхностью, либо поверхности на корпусе, имеющие изолированное покрытие. Контакт с металлическим корпусом может создать опасность для оператора (электромагнитные волны будут передаваться через проводящие среды, что может привести к остановке кардиостимулятора, аритмии, головокружению, головной боли, потере памяти,

бессоннице, снижению иммунитета и другим опасностям или травмам).

Техническое обслуживание

- **Обслуживание Вашего электроинструмента должно производиться квалифицированными специалистами с использованием рекомендованных запасных частей.** Это дает гарантию, того что безопасность Вашего электроинструмента будет сохранена.
- **Соблюдайте инструкции по смазке, а также рекомендации по замене аксессуаров.**

Особые указания по технике безопасности

Общие правила техники безопасности для шлифования и полирования

- **Этот электроинструмент предназначен для выполнения шлифования наждачной бумагой.** Изучите всю информацию по технике безопасности, инструкции, иллюстрации и технические характеристики, касающиеся этого электроинструмента. Несоблюдение всех нижеизложенных инструкций может привести к поражению электрическим током, возгоранию и / или серьезной травме.
- **Не рекомендуется использовать этот электроинструмент для выполнения таких операций как: шлифование, обработка наждачной бумагой, обработка проволочными щетками, полировка и абразивная резка.** Использование электроинструмента не по назначению может быть опасным и стать причиной получения травмы.
- **Не используйте принадлежности, специально не разработанные и не рекомендованные производителем электроинструмента.** Если принадлежность можно присоединить к электроинструменту, это не гарантирует его безопасную эксплуатацию.
- **Номинальная скорость принадлежности должна быть, как минимум, равной максимальной скорости, указанной на электроинструменте.** При скорости выше номинальной принадлежность может поломаться и разлететься.
- **Внешний диаметр и толщина принадлежности должны соответствовать производительности электроинструмента.** Принадлежности несоответствующего размера нельзя должным образом контролировать, и они представляют опасность.
- **Посадочный диаметр дисков, фланцев, и других принадлежностей должен соответствовать диаметру шпинделя электроинструмента.** Принадлежности, имеющие не подходящий посадочный диаметр, будут работать с радиальными биением, создавать чрезмерные вибрации и могут стать причиной потери контроля.
- **Не используйте поврежденные принадлежности.** Перед каждым использованием проверяйте абразивные диски на наличие сколов и трещин, резиновые тарельчатые диски - на наличие трещин, разрывов, признаков износа, металлические щетки - на наличие ослабленных и треснувших проволок. При падении электроинструмента или принадлежности осмотрите

их на предмет повреждения или установите неповрежденную принадлежность. После осмотра и установки принадлежности произведите пробный запуск (без нагрузки, на максимальной скорости, в течение минуты), следя за тем чтобы вы или посторонние лица не находились в плоскости вращения принадлежности. Обычно пробного запуска достаточно для выявления поврежденных принадлежностей - за это время они разрушаются.

- **Надевайте средства индивидуальной защиты.** В зависимости от выполняемой работы используйте защитную маску, закрытые или открытые защитные очки. При необходимости надевайте пылезаститную маску, средства защиты органов слуха, перчатки и рабочий фартук, которые смогут задержать абразивные частицы и рабочую пыль. Средства для защиты глаз при выполнении различных операций должны задерживать разлетающиеся осколки. Маска от пыли или респиратор должны фильтровать частицы, возникающие при выполнении работы. Длительное воздействие шума высокой интенсивности может привести к потере слуха.

- **Третьи лица должны находиться на безопасном расстоянии от рабочей зоны.** Каждый, кто входит в рабочую зону, должен использовать средства индивидуальной защиты. Фрагменты обрабатываемой заготовки или поломанной принадлежности могут отлететь и травмировать лиц, находящихся за пределами рабочей зоны.

- **Токведущий кабель должен находиться на некотором расстоянии от вращающейся принадлежности.** В случае потери контроля, токведущий кабель может быть перерезан или намотан на вращающийся шпиндель электроинструмента, и вы можете получить серьезную травму.

- **Кладите электроинструмент только после полной остановки принадлежности.** Вращающаяся по инерции принадлежность, при контакте с поверхностью может вывести электроинструмент из-под контроля.

- **Не используйте электроинструмент, если вращающаяся принадлежность направлена на вас.** При случайном контакте вращающаяся принадлежность может наматывать одежду, что приведет к тяжелым травмам.

- **Регулярно очищайте вентиляционные отверстия электроинструмента.** Вентилятор двигателя рассеивает токопроводящую пыль внутри корпуса и ее чрезмерное накопление может стать причиной короткого замыкания или поражения электрическим током.

- **Не используйте электроинструмент вблизи горючих материалов.** Искры могут привести к их воспламенению.

- **Не используйте принадлежности, применение которых предполагает охлаждение жидкостью.** Использование жидкого охлаждения может привести к поражению электрическим током или электрическому шоку.

Отдача и соответствующие предупреждения

Отдача - это внезапная реакция на зажатие или защемление вращающегося диска, резинового тарельчатого диска, проволочной щетки или другой принадлежности. Зжатие или защемление приводит к быстрой потере скорости принадлежности,

что вызывает резкий, неконтролируемый рывок электроинструмента в направлении, противоположном вращению детали.

Например, если зажатие или защемление абразивного диска вызвано обрабатываемой деталью, край диска в зоне защемления может войти в поверхность материала, вызывая выпадение или смещение диска. Диск может отскочить в направлении к оператору или от него, что зависит от направления движения диска в зоне защемления. Также при таких обстоятельствах абразивный диск может сломаться.

Отдача - результат неправильного использования электроинструмента и / или несоответствующих условий работы. Отдачи можно избежать, соблюдая нижеизложенные меры предосторожности.

- **Крепко удерживайте электроинструмент и примите позу, в которой вы сможете противостоять силам отдачи.** Для максимального контроля над электроинструментом и снижения негативных эффектов от отдачи, всегда используйте дополнительную рукоятку (при ее наличии). Приняв необходимые меры предосторожности, вы сможете контролировать реакцию от крутящего момента или силу отдачи.

- **Никогда не располагайте свою руку вблизи вращающейся принадлежности.** При отдаче, электроинструмент может отбросить в этом направлении, и вращающаяся принадлежность нанесет вам тяжелые травмы.

- **Не стойте в зоне вероятного направления движения электроинструмента при отдаче.** Отдача приводит к движению электроинструмента в направлении, противоположном направлению движения принадлежности в точке защемления.

- **Соблюдайте особую осторожность при работе с углами, острыми краями и т.п.** Избегайте соскока или защемления принадлежности. Углы, острые края и соскок могут привести к защемлению вращающейся принадлежности, потере управления над электроинструментом или отдаче.

- **Не используйте пильные диски с зубьями.** Такие рабочие принадлежности часто становятся причиной отдачи или потери контроля над электроинструментом.

Правила техники безопасности при эксплуатации электроинструмента

- **Не используйте наждачную бумагу, размеры которой больше размера шлифовальной плиты.** При выборе наждачной бумаги следуйте рекомендациям производителя. Наждачная бумага, размеры которой больше размера шлифовальной плиты, может порваться, повредить шлифовальную плиту или обрабатываемую поверхность.



Шлифовальные машины по гипсокартону предназначены только для сухой шлифовки различных материалов. Использование любых видов жидкостей строго запрещено - это приведет к короткому замыканию внутри электроинструмента и аннулированию гарантии.

• Избегайте остановки двигателя электроинструмента под нагрузкой.

• Не обрабатывайте материалы с содержанием асбеста. Асбест считается канцерогеном.

• Если при работе, электроснабжение внезапно прервалось, немедленно переместите выключатель / выключатель в положение "Выключено", чтобы предотвратить случайное включение электроинструмента.

• Не используйте поврежденные принадлежности. Перед каждым использованием проверяйте принадлежность, например наждачную бумагу, на наличие сколов и трещин, шлифовальную плиту на наличие трещин, разрывов или чрезмерного износа. Если электроинструмент или принадлежность упали, проверьте на наличие повреждений или установите неповрежденную принадлежность.

• Располагайте токоведущий кабель вдаль от вращающейся принадлежности. Если вы утратите контроль над электроинструментом, токоведущий кабель может быть перерезан или намотан, а ваша рука может быть затянута во вращающуюся принадлежность.

• Никогда не кладите электроинструмент, пока принадлежность полностью не остановится. Вращающаяся принадлежность может зацепить поверхность, что приведет к потере контроля над электроинструментом.

• Не включайте электроинструмент, неся его рядом с собой. Случайный контакт с вращающейся принадлежностью может наматывать вашу одежду и затянуть во вращающуюся принадлежность.

• При работе (особенно при работе выше уровня головы) всегда используйте защитные очки и пылезаститную маску. Пыль, образующаяся во время работы, вызывает раздражение слизистых оболочек глаз и дыхательных путей, а вдыхание пыли может нанести серьезный ущерб здоровью.

• Пыль, образующаяся во время работы, может быть вредной для здоровья, легковоспламеняющейся или взрывоопасной, необходимо своевременно производить уборку рабочего места, и использовать средства индивидуальной защиты. Всегда используйте устройства для удаления / сбора пыли (специальный пылесос).

• Соблюдайте осторожность при опорожнении пылесборного устройства. Запрещается высыпать пыль из пылесборного устройства в открытый огонь.

• При шлифовании некоторых материалов (краски содержащей свинец, древесины обработанной соединениями мышьяка или хрома и др.) возможно образование токсичной или канцерогенной пыли. В этом случае необходимо соблюдать следующие меры предосторожности:

• все лица, находящиеся на участке проведения работ, должны носить одежду из плотной ткани и специальные пылезаститные маски (разработанные для защиты организма от негативного воздействия определенного вида веществ);

• обеспечьте хорошую вентиляцию на участке проведения работ, обязательно используйте пылесборники и устройства удаления пыли (специальные пылесосы);

• после окончания работ, уборка на рабочем месте должна производиться лицами, имеющими вышеперечисленные средства индивидуальной защиты.



Предупреждение: химические вещества, содержащиеся в пыли, выделяющиеся при шлифовании, резке, пилении, затачивании, сверлении и других видах работ при строительстве, могут вызвать онкологические заболевания, врожденные дефекты у будущих детей или нарушить репродуктивную функцию. Необходима очистная установка для удаления определенных химических веществ:

• Перед ремонтом и заменой деталей электроинструмента необходимо в первую очередь отключить его от сети.

• Прозрачный диоксид кремния и другие вещества в кирпиче и цементе стен; антисептики семейства ССА в химически обработанной древесине. Степень вредного воздействия этих веществ зависит от частоты выполнения работ. Если вы хотите уменьшить контакт с этими химическими веществами, работайте в вентилируемом помещении и используйте приспособления с сертификатами безопасности (например, респиратор с пылезаститным фильтром).

Обратите внимание на напряжение электропитания: при подключении напряжение должно соответствовать напряжению, указанному в таблице технических данных электроинструмента. Если напряжение выше соответствующего напряжения, с операторами может произойти несчастный случай, а электроинструмент будет поврежден. Таким образом, если напряжение питания не подтверждено, никогда не включайте электроинструмент, не проверив значение напряжения. Если напряжение питания ниже требуемого, двигатель будет поврежден.

Символы, используемые в инструкции

В руководстве по эксплуатации используются нижеприведенные символы, запомните их значение. Правильная интерпретация символов поможет использовать электроинструмент правильно и безопасно.

Символ

Значение

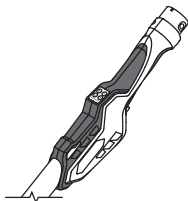

Шлифовальная машина по гипсокартону

Участки, обозначенные серым цветом мягкой накладкой (с изолированной поверхностью).

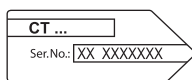

Наклейка с серийным номером:

СТ ... - модель;
XX - дата производства;
XXXXXXX - серийный номер.

Символ	Значение
	Бесщеточный двигатель.
	Система крепления принадлежностей на липучке типа "крючок-петля".
	Ознакомьтесь со всеми указаниями по технике безопасности и инструкциями.
	Носите защитные очки.
	Носите защитные наушники.
	Носите пылезащитную маску.
	Отключайте электроинструмент от сети перед проведением монтажных и регулировочных работ.
	Направление движения.
	Направление вращения.
	Заблокировано.
	Разблокировано.
	Запрещенное действие.
	Внимание. Важная информация.
	Знак, удостоверяющий, что изделие соответствует основным требованиям директив ЕС и гармонизированным стандартам Европейского Союза.

Символ	Значение
	Во время работы удаляйте образующуюся пыль.
	Не выбрасывайте электроинструмент в бытовой мусор.

Назначение электроинструмента

Шлифовальная машина для гипсокартона предназначена для шлифования конструкций из гипсокартона, потолков и стен внутри помещений, а также для удаления остатков коврового покрытия и слоев краски внутри помещений.

Шлифовальная машина для гипсокартона не подходит для мокрого шлифования и работы с маслом и полировальными средствами.

Не подходит для непрерывной промышленной эксплуатации.

Элементы устройства электроинструмента

- 1 Индикаторы
- 2 Кнопка питания
- 3 Кнопка увеличения скорости
- 4 Включатель / выключатель LED фонаря
- 5 Кнопка уменьшения скорости
- 6 Патрубок для удаления пыли
- 7 Рукоятка
- 8 Включатель / выключатель
- 9 Кнопка блокировки
- 10 Труба
- 11 Переключатель канала для удаления пыли
- 12 Канал для удаления пыли
- 13 Вентиляционные отверстия
- 14 LED лампы
- 15 Шлифовальная плита (с липкой поверхностью)
- 16 Шлифовальная бумага (с липкой поверхностью)*
- 17 Сумка для переноски *
- 18 Переходник для подключения пылесоса *
- 19 Шланг пылеудаления *
- 20 Защелка
- 21 Винт

* Принадлежности

Перечисленные, а также изображенные принадлежности, частично не входят в комплект поставки.

Монтаж и регулировка элементов электроинструмента

Перед проведением всех процедур электроинструмент обязательно отключить от сети.



Не затягивайте слишком сильно крепежные элементы, чтобы не повредить их резьбу.

Установка / замена шлифовальной бумаги (см. рис. 1)



Перед установкой шлифовальной бумаги 16 удостоверьтесь, что она предназначена именно для вашей модели электроинструмента (имеет липкий слой, подходящие габаритные размеры). Для правильной работы системы пылеудаления используйте шлифовальную бумагу в виде сетки или с отверстиями для удаления пыли.

- Переверните электроинструмент шлифовальной плитой 15 вверх (см. рис. 1.1).
- В случае замены, подденьте край изношенной шлифовальной бумаги 16 и удалите ее, потянув за край.
- Положите новый лист шлифовальной бумаги 16 на шлифовальную плиту 15. **Соблюдайте при этом следующие правила:**
 - абразивное напыление шлифовальной бумаги 16 должно быть обращено вверх (липкого слоя шлифовальной плиты 15 должен касаться липкий слой шлифовальной бумаги 16);
 - если шлифовальная бумага 16 имеет отверстия для пылеотсоса, то они должны совпадать с отверстиями для пылеотсоса на шлифовальной плите 15.
- Плотно прижмите новый лист шлифовальной бумаги 16 к поверхности шлифовальной плиты 15.



Внимание: в момент прижатия не допускайте смещения шлифовальной бумаги 16 относительно шлифовальной плиты 15.

Подключение / отключение шланга пылеудаления (см. рис. 2)

- Вставьте конец шланга 19 в патрубок 6, пока обе защелки 20 не защелкнутся (см. рис. 2.1).
- Нажмите обе защелки 20 и извлеките конец шланга 19 из патрубка 6 (см. рис. 2.1).
- Установите один из адаптеров 18 на второй конец шланга 19, пока обе защелки не защелкнутся (см. рис. 2.3). Подключите этот конец шланга 19 к пылесосу.

Монтаж / демонтаж шлифовальной плиты (см. рис. 3)

- Переверните электроинструмент шлифовальной плитой 15 вверх.
- Удерживая шлифовальную плиту 15 рукой, открутите винты 21 с помощью отвертки (см. рис. 3).
- Установите новую шлифовальную плиту 15 и затяните винты 21 с помощью отвертки.

Ввод в эксплуатацию электроинструмента

Убедитесь в том, что имеющееся напряжение в сети соответствует данным, указанным на приборном щитке электроинструмента.

Включение / выключение электроинструмента

Включение:

- Нажмите и отпустите кнопку питания 2 (см. рис. 4). Индикаторы 1 начнут светиться (показывая выбранную скорость), но шлифовальная плита 15 не будет вращаться.
- Чтобы шлифовальная плита 15 начала вращаться, переместите кнопку блокировки 9 вперед и, удерживая ее в этом положении, нажмите на включатель / выключатель 8 (см. рис. 5.1-5.2).
- Еще раз переместите кнопку блокировки 9 вперед, чтобы зафиксировать включатель / выключатель 8 в нажатом положении (см. рис. 5.3).

Выключение:

- Если включатель / выключатель 8 не зафиксирован в нажатом положении, отпустите его - шлифовальная плита 15 остановится (см. рис. 5.4).
- Если включатель / выключатель 8 зафиксирован в нажатом положении, нажмите и отпустите его - шлифовальная плита 15 остановится (см. рис. 5.5).
- Нажмите и отпустите кнопку питания 2, чтобы выключить электроинструмент, индикаторы 1 погаснут.

Отсасывание пыли при работе с электроинструментом



Отсасывание пыли снижает концентрацию пыли в воздухе, препятствует ее накоплению на рабочем месте.

Всегда подключайте электроинструмент к пылесосу при работе с помощью шланга для удаления пыли 19.

Конструктивные особенности электроинструмента

Бесщеточный двигатель

Электроинструмент оснащен бесщеточным двигателем, который обеспечивает следующие преимущества (по сравнению с коллекторным мотором):

- высокая надежность из-за отсутствия изнашиваемых деталей (угольных щеток, коллектора и др.);
- увеличенное время работы на одной зарядке, по сравнению с электроинструментами с угольными щетками;
- компактный дизайн и легкий вес.

Защита от перегрузки

Система защиты двигателя от перегрузки автоматически отключает электроинструмент, в случае если он работает таким образом, что потребляет чрезмерно высокий ток. Чтобы включить электроинструмент, сначала выключите его, как описано выше.

Защита от перегрева

Система защиты двигателя от перегрева автоматически отключает электроинструмент в случае пере-

грева. В этой ситуации дайте электроинструменту остыть, прежде чем снова включить его. Чтобы включить электроинструмент, сначала выключите его, как описано выше.

Плавный пуск

Плавный пуск (система ограничения пускового тока) позволяет плавно включать электроинструмент - шлифовальная плита **15** раскручивается постепенно без рывка и отдачи, также в момент включения не создается скачкообразной нагрузки на электросеть.

Система стабилизации скорости вращения

Система стабилизации поддерживает заданное число оборотов как на холостом ходу, так и под нагрузкой. Это обеспечивает плавность подачи электроинструмента при работе.

Регулировка скорости (см. рис. 4)

- Включите электроинструмент, как описано выше.
- Нажмите и отпустите кнопку **3** или **5**, чтобы изменить скорость вращения шлифовальной плиты **15**. Индикаторы **1** показывают выбранную скорость (см. рис. 4).
- Установленное значение скорости сохраняется. Если выключить электроинструмент и включить его снова, скорость будет такой же, как вы ее установили ранее.

Нужная частота вибрации зависит от обрабатываемого материала, условий работы и может быть установлена практическим тестированием.

При продолжительной работе с низкой частотой вибрации необходимо охладить электроинструмент, в течение 3 минут, для этого установите максимальную частоту вибрации и оставьте электроинструмент работать на холостом ходу.

LED лампы

LED лампы делают неровности на обработанной поверхности более заметными, что существенно облегчает работу.

- Нажмите и отпустите кнопку **4**, чтобы включить LED лампы **14**.
- Нажмите и отпустите кнопку **4** еще раз, чтобы выключить LED лампы **14**.

Рекомендации при работе электроинструментом

Выбор шлифовальной бумаги

Перед началом работы выберите такой тип шлифовальной бумаги **16**, который наилучшим образом подходит к обрабатываемому материалу или покрытию. Назначение шлифовальной бумаги **16** указано на упаковке, вы также можете получить консультацию у продавца.

При выполнении различных видов работ используйте шлифовальную бумагу **16** с различной зернистостью, это позволит получить поверхность с

нужной шероховатостью. Наилучшим способом подбора зернистости для обрабатываемого материала является практическое тестирование.

Шлифование (см. рис. 6)



Перед началом работы произведите пробное шлифование на ненужном куске заготовки (из того же материала или таким же покрытием, что и обрабатываемая заготовка), чтобы убедиться в правильности выбора типа и зернистости шлифовальной бумаги **16**, а также частоты вибрации шлифовальной плиты **15**.



При шлифовании всегда устанавливайте электроинструмент на рабочую поверхность перед включением. Всегда убирайте электроинструмент с рабочей поверхности перед выключением. Это предотвратит повреждение рабочей поверхности из-за избыточной скорости абразива.

- Подключите электроинструмент к пылесосу, как описано выше.
- Если вы планируете шлифовать стены, установите переключатель **11** в положение, показанное на рис. 6.1. Если вы планируете шлифовать потолок, установите переключатель **11** в положение, показанное на рис. 6.3.
- Установите шлифовальную плиту **15** на обрабатываемую поверхность, включите электроинструмент и пылесос и совершайте круговые или возвратно-поступательные движения электроинструментом.
- Шлифовку производите всей поверхностью шлифовальной плиты **15**. Не работайте краем шлифовальной плиты **15**, это приведет к ее повышенному износу, а также вы можете повредить обрабатываемую поверхность (см. рис. 6.2).
- Не оказывайте избыточного давления на электроинструмент, это не даст лучших результатов, но перегрузит двигатель электроинструмента и приведет к повышенному износу шлифовальной бумаги **16**.
- Не задерживайте электроинструмент на одном месте - это приведет к образованию углубления.
- Своевременно заменяйте изношенные или забитые шлифовальной пылью листы шлифовальной бумаги **16**.
- Используйте шлифовальную бумагу **16** с различной зернистостью - начинайте работу шлифовальной бумагой с более крупным зерном, а заканчивайте с более мелким. Это ускорит выполнение работы и позволит получить более гладкую поверхность.

Обслуживание / профилактика электроинструмента

Перед проведением всех процедур электроинструмент обязательно отключить от сети.

Чистка электроинструмента

Обязательным условием для долгосрочной и безопасной эксплуатации электроинструмента явля-

ется содержание его в чистоте. Регулярно продувайте электроинструмент сжатым воздухом через вентиляционные отверстия **13**.

Послепродажное обслуживание

Ответы на вопросы по ремонту и обслуживанию вашего продукта вы можете получить в сервисных центрах. Информацию о сервисных центрах, схемы запчастей и информацию по запчастям Вы можете найти по адресу: www.crown-tools.com.

Транспортировка электроинструментов

- Не допускайте падения упаковки, а также любые механические воздействия на нее при транспортировке.

- При погрузке / разгрузке не используйте погрузочную технику, работающую по принципу зажима упаковки.

Защита окружающей среды



Вторичное использование сырья вместо устранения мусора.

Электроинструмент, дополнительные принадлежности и упаковку следует экологически чисто утилизировать.

В интересах чистосортной рециркуляции отходов детали из синтетических материалов соответственно обозначены.

Настоящее руководство по эксплуатации напечатано на бумаге, изготовленной из вторсырья без применения хлора.

Оговаривается возможность внесения изменений.

Русский

Технічні характеристики електроінструменту

Шліфувальна машина по гіпсокартону		СТ13714L
Код електроінструмента	[220-240 В ~50/60 Гц]	534567
Номінальна потужність	[Вт]	400
Сила току при нарузі	220-240 В [А]	0.7-1.2
Частота обертання холостого ходу	[хв ⁻¹]	4000-8500
Частота вібрації	[хв ⁻¹]	8000-17000
Ексцентриситет	[мм] [дюйми]	4 5/32"
Шліфувальна тарілка Ø	[мм] [дюйми]	215 8-15/32"
Шліфувальний папір Ø	[мм] [дюйми]	225 8-55/64"
Вага	[кг] [фунти]	3,8 8.38
Клас захисту		I
Рівень шуму	[дБ(А)]	94
Акустична потужність	[дБ(А)]	—
Рівень вібрації	[м/с ²]	7.91

Інформація про шум



Завжди використовуйте звукоізоляційні навушки при рівні шуму понад 85 дБ(А).



ПОПЕРЕДЖЕННЯ - Щоб знизити ризик отримання травм, користувач повинен ознайомитися з керівництвом по експлуатації!

CE Відповідності необхідним нормам

Ми заявляємо під нашу одноособову відповідальність, що описаний у розділі "Технічні характеристики електроінструменту" продукт відповідає усім відповідним положенням Директив 2006/42/ЕС, 2014/30/EU, включаючи їх зміни, а також наступним нормам:

EN 62841-1,
EN 62841-2-4,
EN 55014-1,
EN 55014-2,
EN 61000-3-2,
EN 61000-3-3.

Менеджер із сертифікації

Wu Cunzhen

Merit Link International AG
Stabio, Швейцарія, 10.12.2024

Загальні правила техніки безпеки



ПОПЕРЕДЖЕННЯ! Уважно вивчіть усі попередження про техніку безпеки й інструкції, пояснювальні малюнки та специфікації, які постачаються разом із електроінструментом. Недотримання попереджень та інструкцій може призвести до ураження електричним струмом, займання і / або серйозних травм.

Збережіть всі попередження та інструкції для подальшого використання.

Термін "електроінструмент", який використовується в тексті попереджень, відноситься до електроінструменту з живленням від електромережі (провідний) або електроінструменту з живленням від акумулятора (бездротовий).

Безпека робочого місця

- Робоче місце повинно бути чистим і добре освітленим. У захаращених або темних місцях вірогідні нещасні випадки.
- Не використовуйте електроінструменти у вихонебезпечних середовищах, наприклад, в

присутності легкозаймистих рідин, газів або пилу. Електроінструменти створюють іскри, які можуть призвести до займання пилу або парів.

• Під час роботи електроінструмента не допускайте присутності дітей та інших осіб. Відволікання уваги може призвести до втрати контролю.

Рекомендації з електробезпеки

• Вилки електроінструменту повинні підходити до розетки. Ніколи не вносьте зміни в конструкцію вилки. Не використовуйте адаптери з заземленими електроінструментами. Вилки оригінальної конструкції і відповідні розетки зменшують ризик ураження електричним струмом.

• Уникайте контакту з заземленими поверхнями, такими як труби, радіатори, плити та холодильники. Це підвищує ризик ураження електричним струмом.

• Не піддавайте електроінструмент впливу дощової води або вологи. Попадання води в середину електроінструмента підвищує ризик ураження електричним струмом.

• Не використовуйте електричний кабель в цілях, для яких він не призначений. Ніколи не використовуйте кабель для перенесення електроінструменту, підтягання електроінструменту до себе або для вимкнення електроінструменту ривком за електричний кабель. Оберегайте електричний кабель від нагрівання, нафтопродуктів, гострих крайок або рухомих частин електроінструменту. Пошкоджений або спутаний електричний кабель збільшує небезпеку поразки електричним струмом.

• При роботах на відкритому повітрі, використовуйте подовжувальні кабелі, призначені для зовнішніх робіт, це знизить небезпеку ураження електричним струмом.

• Якщо не можна уникнути роботи електроінструмента на ділянці з підвищеною вологістю, використовуйте пристрій захисного відключення (УЗО). Використання УЗО знижує ризик ураження електричним струмом. ПРИМІТКА! Термін: "УЗО (RCD)" може бути замінений терміном "пристрій захисного відключення (GFCI)" або "автоматичний вимикач з функцією захисту від струму витоку (ELCB)".

• Увага! Ніколи не торкайтеся до відкритих металевих поверхонь редуктора, захисного кожуха і т.д., оскільки на металеві поверхні впливають електромагнітні хвилі і торкання до них може призвести до травми або нещасного випадку.

Рекомендації з особистої безпеки

• Будьте пильними, стежте за тим, що ви робите, і при роботі з електроінструментом керуйтеся здоровим глуздом. Не використовуйте електроінструмент, якщо ви втомилися або перебуваєте під впливом наркотичних засобів, алкоголю або ліків. Ослаблення уваги при роботі з електроінструментом може призвести до серйозної травми.

• Використовуйте засоби індивідуального захисту. Завжди надавайте захисні окуляри. Засоби індивідуального захисту, такі як пилозахисна маска, нековзне захисне взуття, каска або засоби захисту органів слуху, які використовуються у відповідних умовах, зменшують ймовірність отримання травм.

• Не допускайте ненавмисного запуску електроінструменту. Перед підключенням до джерела живлення та / або акумулятора, підняттям або перенесенням електроінструменту переконайтеся, що вмикач / вимикач знаходиться у вимкненому стані. Переміщення електроінструменту, коли палець знаходиться на вмикачі / вимикачі, або ввімкнення живлення електроінструментів з включеним вмикачем / вимикачем може стати причиною нещасного випадку.

• Перед ввімкненням необхідно прибрати з частин електроінструменту, що обертаються, всі додаткові ключі і пристосування. Ключ, залишений в частині електроінструменту, що обертається, може бути причиною серйозних травм.

• Не докладайте надмірних зусиль. Завжди зберігайте стійке положення і рівновагу. Це дозволяє краще контролювати електроінструмент у непередбачуваних ситуаціях.

• Носіть відповідний одяг. Не вдягайте вільний одяг або прикраси. Тримайте волосся, одяг і рукавиці далеко від рухомих деталей. Вільний одяг, прикраси або довге волосся можуть бути захоплені рухомими частинами електроінструменту, що стане причиною серйозних травм.

• Якщо в конструкції електроінструменту передбачена можливість для підключення пилословлюючих і пилосбірних пристроїв, переконайтеся, що вони підключені і правильно використовуються. Використання таких пристроїв зменшує небезпеку, пов'язані з накопиченням пилу.

• Завжди будьте уважні, не ігноруйте принципи безпечної роботи з електроінструментом через знання і досвід, отримані внаслідок частого користування електроінструментом. Необережна дія може негайно призвести до серйозних травм.

• Увага! Електроінструмент створює під час роботи електромагнітне поле. За деяких обставин, це поле може чинити негативний вплив на активні або пасивні медичні імплантати. Щоб зменшити ризик заповідання серйозної шкоди здоров'ю або травми з летальним наслідком, людям з медичними імплантатами, перед початком експлуатації електроінструмента, рекомендується проконсультуватися з лікарем і виробником медичного імплантату.

Використовування і обслуговування електроінструмента

• Люди з недостатніми психофізичними або розумовими здібностями і діти не можуть управляти електроінструментом, якщо людина, яка відповідає за їх безпеку, не контролює їх чи не інструктує щодо використання електроінструменту.

• Не перевантажуйте електроінструмент. Використовуйте електроінструмент, який відповідає вашій цілі використання. Відповідний електроінструмент буде працювати краще і безпечніше з тією продуктивністю, для якої він був спроектований.

• Не працюйте електроінструментом з несправним вмикачем / вимикачем. Електроінструмент, ввімкнення / вимкнення якого не може контролюватися, становить небезпеку і повинен бути негайно відремонтований.

• Перед виконанням будь-яких налаштувань, заміною приладдя або зберіганням електроінструментів - від'єднайте вилку від джерела живлення і / або акумулятор від електроінструмен-

ту. Ці заходи безпеки знижують ризик випадкового запуску електроінструмента.

- **Зберігайте невикористовувані електроінструменти в недоступному для дітей місці і не дозволяйте особам, які не ознайомились з електроінструментом або цими інструкціями, використовувати електроінструмент.** Електроінструменти небезпечні в руках неготовлених користувачів.

- **Слідкуйте за станом електроінструменту. Перевіряйте осьове биття і надійність з'єднання рухомих деталей, а також будь-які несправності, які можуть вивести електроінструмент з ладу. Несправний електроінструмент необхідно відремонтувати перед використанням.** Багато нещасних випадків виникають через поганий стан електроінструменту.

- **Ріжучі інструменти повинні знаходитися в чистоті і бути добре заточеними.** Правильно встановлені ріжучі інструменти з гострими ріжучими кромками зменшують можливість заклинювання і полегшують управління електроінструментом.

- **Використовуйте електроінструмент, приладдя, насадки і т.п. відповідно до інструкцій, беручи до уваги умови роботи і виконувани роботи.** Використання електроінструмента для операцій, для яких він не призначений, може призвести до небезпечної ситуації.

- **Підтримуйте рукоятки і поверхні захоплення сухими, чистими і вільними від масла і мастила.** Слизькі рукоятки і поверхні захоплення перешкоджають безпечному поводженню з електроінструментом і управління ним в несподіваних ситуаціях.

- **Зверніть увагу, що при роботі з електроінструментом необхідно правильно тримати допоміжну рукоятку; виконання цієї вимоги полегшує управління електроінструментом.** Таким чином, правильне утримання електроінструменту може знизити ризик нещасних випадків або травм.

Правила безпеки електромагнітної сумісності

При використанні електроінструменту його можна утримувати лише за рукоятку із ізолюваною поверхнею, або за поверхні на корпусі, що мають ізолюване покриття. Контакт з металевим корпусом може становити небезпеку для оператора (електромагнітні хвилі будуть передаватися через провідні середовища, що може призвести до зупинки кардіостимулятора, аритмії, запаморочення, головного болю, втрати пам'яті, безсоння, зниження імунітету та інших небезпек або травм).

Технічне обслуговування

- **Обслуговувати Ваш електроінструмент повинні кваліфіковані фахівці з використанням рекомендованих запасних частин.** Це дає гарантію, що безпека Вашого електроінструменту буде збережена.

- **Дотримуйтесь інструкції по змащуванню, а також рекомендації по заміні аксесуарів.**

Особливі вказівки з техніки безпеки

На процедури шліфування та полірування поширюються однакові правила безпеки

- **Цей електроінструмент призначений для виконання шліфування наждачним папером.**

Вивчіть всю інформацію з техніки безпеки, інструкції, ілюстрації та технічні характеристики, що стосуються цього електроінструменту. Недотримання всіх нижченаведених інструкцій може призвести до ураження електричним струмом, пожежі та/або серйозної травми.

- **Не рекомендується використовувати цей електроінструмент для виконання таких операцій як: шліфування, обробка наждачним папером, обробка дротяними щітками, полірування і абразивне різання.** Використання електроінструменту не за призначенням може бути небезпечним і стати причиною отримання травми.

- **Не використовуйте приладдя, спеціально не розроблене і не рекомендоване виробником електроінструменту.** Якщо приладдя можна приєднати до електроінструменту, це не гарантує його безпечну експлуатацію.

- **Номінальна швидкість приладдя повинна бути, як мінімум, рівній максимальній швидкості, зазначеній на інструменті.** При швидкості вище номінальної, приладдя може полапатися і розлетітися.

- **Зовнішній діаметр і товщина приладдя повинні відповідати продуктивності електроінструменту.** Приладдя невідповідного розміру не можна належним чином контролювати, і воно становить небезпеку.

- **Посадковий діаметр дисків, фланців і іншого приладдя повинен відповідати діаметру шпинделя електроінструменту.** Приладдя, що має не підходящий посадковий діаметр, працюватиме з радіальним биттям, створюватиме надмірні вібрації і може стати причиною втрати контролю.

- **Ніколи не використовуйте пошкоджені приналежності.** Перед кожним використанням перевіряйте абразивні диски на наявність сколів і тріщин, гумові тарілчасті диски - на наявність тріщин, розривів, ознак зносу, металеві щітки - на наявність ослаблених і тріснутих проволочок. При падінні електроінструменту чи приналежності, огляньте їх на предмет пошкодження або встановіть неущожену приналежність. Після огляду і установки приналежності зробіть пробний запуск (без навантаження, на максимальній швидкості, протягом хвилини), стежачи за тим, щоб ви або сторонні особи не перебували в площині обертання приналежності. Зазвичай пробного запуску досить для виявлення пошкодженого приладдя - за цей час воно руйнується.

- **Одягайте засоби індивідуального захисту.** Залежно від виконуваної роботи використовуйте захисну маску, закриті або відкриті захисні окуляри. При необхідності надягайте пілозахисну маску, засоби захисту органів слуху, рукавиці і робочий фартух, які зможуть затримати абразивні частинки і робочий пил. Засоби для захисту очей при виконанні різних операцій повинні затримувати осколки, що розлітаються. Маска від пилу або респіратор повинні фільтрувати частки, які виникають при виконанні роботи. Тривала дія шуму високої інтенсивності може призвести до втрати слуху.

- **Треті особи повинні перебувати на безпечній відстані від робочої зони.** Кожен, хто входить в робочу зону, повинен використовувати засоби індивідуального захисту. Фрагменти оброблюваної заготовки або поламаної приналежності можуть

відлетіти і травмувати осіб, які перебувають за межами робочої зони.

- **Струмоведучий кабель повинен знаходитися на деякій відстані від приладдя, що обертається.** У разі втрати контролю, струмоведучий кабель може бути перерізаний або намотаний на шпindel електродвигуна, що обертається, і ви можете отримати серйозну травму.

- **Кладіть електродвигун тільки після повної зупинки приналежності.** Приналежність, що обертається за інерцією, при контакті з поверхнею може вивести електродвигун з-під контролю.

- **Не використовуйте електродвигун, якщо приналежність, що обертається, спрямована на вас.** При випадковому контакті приналежність, що обертається, може намотати одяг, що призведе до тяжких травм.

- **Регулярно очищайте вентиляційні отвори електродвигуна.** Вентилятор двигуна розсіює струмопровідний пил усередині корпусу і його надмірне накопичення може стати причиною короткого замикання або ураження електричним струмом.

- **Не використовуйте електродвигун поблизу горючих матеріалів.** Іскри можуть призвести до їх займання.

- **Не використовуйте приладдя, застосування яких передбачає охолодження рідиною.** Використання рідинного охолодження може призвести до ураження електричним струмом або електричного шоку.

Віддача і відповідні попередження

Віддача - це раптова реакція на затиснення або защемлення диска, що обертається, гумового тарілчастого диска, дрятоїної щітки або іншої приналежності. Затиснення чи защемлення призводить до швидкої втрати швидкості приналежності, що викликає різкий, неконтрольований ривок електродвигуна в напрямку, протилежному обертанню деталі.

Наприклад, якщо затиснення або защемлення абразивного диска викликано оброблюваною деталлю, край диска в зоні защемлення може увійти в поверхню матеріалу, викликаючи випадіння або зсув диска. Диск може відскочити в напрямку до оператора або від нього, що залежить від напрямку руху диска в зоні защемлення. Також при таких обставинах абразивний диск може зламатися.

Віддача - результат неправильного використання електродвигуна і / або невідповідних умов роботи. Віддачі можна уникнути, дотримуючись нижчевикладених запобіжних заходів.

- **Міцно утримуйте електродвигун і прийміть позу, в якій ви зможете протистояти силам віддачі.** Для максимального контролю над електродвигуном і зниження негативних ефектів від віддачі, завжди використовуйте додаткову рукоятку (при її наявності). Вживши необхідних заходів обережності, ви зможете контролювати реакцію від крутного моменту або силу віддачі.

- **Ніколи не ставте свою руку поблизу приналежності, що обертається.** При віддачі, електродвигун може відкинути в цьому напрямку, і приналежність, що обертається, завдасть вам тяжких травм.

- **Не стійте в зоні ймовірного напрямку руху електродвигуна при віддачі.** Віддача при-

водить до руху електродвигуна в напрямку, протилежному напрямку руху приналежності в точці защемлення.

- **Дотримуйтеся особливої ​​обережності при роботі з кутами, гострими краями і т. п. Уникайте зіскоку і защемлення приналежності.** Кути, гострі краї і зіскок можуть привести до защемлення приналежності, що обертається, втрачаючи управління над електродвигуном або віддачі.

- **Не використовуйте пильні диски із зуб'ями.** Такі робочі приналежності часто стають причиною віддачі або втрати контролю над електродвигуном.

Правила техніки безпеки при експлуатації електродвигуна

- **Не використовуйте занадто велику шліфувальну шкурку.** При виборі шліфувальної шкурки дотримуйтеся рекомендацій виробника. Більш велика шліфувальна шкурка, що виходить за межі інструменту для полірування, може порватися і призвести до обдирання або розриву шліфувального круга або віддачі.



Шліфувальні машини по гіпсокартону призначені тільки для сухого шліфування різних матеріалів. Використання будь-яких видів рідин суворо заборонено - це призведе до короткого замикання всередині електродвигуна та анулювання гарантії.

- Уникайте зупинки двигуна електродвигуна під навантаженням.

- Не обробляйте матеріали з вмістом азбесту. Азбест вважається канцерогеном.

- Якщо при роботі, електропостачання раптово уперлося, негайно перемістіть вмикач / вимикач в положення "Вимкнено", щоб запобігти випадковому включенню електродвигуна.

- Не використовуйте пошкоджене приладдя. Перед кожним використанням перевіряйте приладдя, наприклад, наждачний папір, наявність сколів і тріщин, шліфувальну плиту на наявність тріщин, розривів або надмірного зношування. Якщо електродвигун або приладдя впали, перевірте наявність пошкоджень або встановіть неушкоджене приладдя.

- Розташуйте струмоведучий кабель подалі від приладдя, що обертається. Якщо ви втратите контроль над електродвигуном, струмопровідний кабель може перерізатися або намотатися, а вашу руку може затягнути в приладдя, що обертається.

- Ніколи не кладіть електродвигун, доки приладдя повністю не зупиниться. Приладдя, що обертається, може зачепити поверхню, що призведе до втрати контролю над електродвигуном.

- Не вмикайте електродвигун, несучи його поруч із собою. Випадково торкнувшись приладдя, що обертається, ваш одяг може намотатися на нього і затягнутися в приладдя.

- При роботі (особливо при роботі вище рівня голови) завжди використовуйте захисні окуляри і пилозахисну маску. Пил, що утворюється під час роботи, викликає роздратування слизових оболонок очей

і дихальних путей, а вдихання пилу може завдати серйозного збитку здоров'ю.

- Пил, що утворюється під час роботи, може бути шкідливим для здоров'я, легкозаймистим або вибухонебезпечним, необхідно своєчасно робити прибирання робочого місця, і використовувати засоби індивідуального захисту. Завжди використовуйте пристрої для видалення / збору пилу (спеціальний пилосос).

- Дотримуйтесь обережності при спорожненні пилосборного пристрою. Забороняється висипати пил з пилосборного пристрою у відкритий вогонь.
- При шліфуванні деяких матеріалів (фарби, що містить свинець, деревини обробленої з'єднаннями миш'яку або хрому та ін.) можливе утворення токсичного або канцерогенного пилу. В цьому випадку необхідно дотримуватися наступних запобіжних заходів:

- всі особи, що знаходяться на ділянці проведення робіт, повинні носити одяг з щільної тканини та спеціальні пилозахисні маски (розроблені для захисту організму від негативної дії певного виду речовин);
- забезпечте хорошу вентиляцію на ділянці проведення робіт, обов'язково використовуйте пилосборники та пристрої видалення пилу (спеціальні пилососи);
- після закінчення робіт, прибирання на робочому місці повинні робити особи, що мають вищеперелічені засоби індивідуального захисту.



Попередження: хімічні речовини, що містяться в пилу, який виділяється при шліфуванні, різанні, пилянні, заточуванні, свердлінні та інших видах робіт при будівництві, можуть викликати онкологічні захворювання, вроджені дефекти у майбутніх дітей або порушити репродуктивну функцію. Необхідна очисна установка для видалення певних хімічних речовин:

- Перед ремонтом і заміною деталей електроінструменту необхідно в першу чергу відключити його від мережі.
- Прозорий діоксин кремнію та інші речовини в цеглі і цементі стін; антисептики сімейства ССА в хімічно обробленій деревині. Ступінь шкідливого впливу цих речовин залежить від частоти виконання робіт. Якщо ви хочете зменшити контакт з цими хімічними речовинами, працюйте в вентилярованому приміщенні і використовуйте пристосування з сертифікатами безпеки (наприклад, респіратор з пило затримуючим фільтром).

Зверніть увагу на напругу електроживлення: при підключенні напруга повинна відповідати значенню, надрукованому в таблиці технічних даних електроінструменту. Якщо напруга вище відповідної напруги, з операторами може статися нещасний випадок, а електроінструмент буде пошкоджено. Таким чином, якщо напругу живлення не підтверджено, ніколи не вмикайте електроінструмент, не перевіряючи значення напруги. Якщо напруга живлення нижче необхідної, двигун буде пошкоджений.

Символи, що використовуються в інструкції

В інструкції використовуються нижченаведені символи, запам'ятайте їх значення. Правильна інтер-

претація символів допоможе використовувати електроінструмент правильно і безпечно.

Символ

Значення

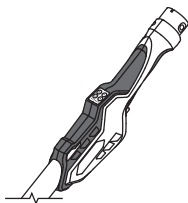

Шліфувальна машина по гіпсокартону

Ділянки, які позначені сірим кольором, м'яка накладка (з ізолюваною поверхнею).

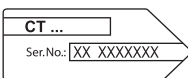

Наклейка з серійним номером:

СТ ... - модель;
XX - дата виробництва;
XXXXXXX - серійний номер.



Безщітковий двигун.



Система кріплення приладдя на липучці типу "гачок-петля".



Ознайомтесь з усіма вказівками з техніки безпеки та інструкціями.



Носіть захисні окуляри.



Носіть захисні навушники.



Носіть пилозахисну маску.



Відключайте прилад від мережі перед проведенням монтажних і регулювальних робіт.

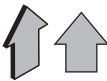



Напрямок руху.



Напрямок обертання.



Зabloковано.

Символ	Значення
	Розблоковано.
	Заборонена дія.
	Увага. Важлива інформація.
	Знак, який засвідчує, що виріб відповідає основним вимогам директив ЄС та гармонізованим стандартам Європейського Союзу.
	Під час роботи видаляйте пил, що утворюється.
	Не викидайте електроінструмент в побутове сміття.

Призначення електроінструменту

Шліфувальна машина для гіпсокартону призначена для шліфування конструкцій з гіпсокартону, стель і стін усередині приміщень, а також для видалення залишків килимового покриття та шарів фарби усередині приміщень.

Шліфувальна машина для гіпсокартону не підходить для мокрого шліфування та роботи з маслом та полірувальними засобами.

Не підходить для безперервної промислової експлуатації.

Елементи пристрою електроінструменту

- Індикатори
- Кнопка живлення
- Кнопка збільшення швидкості
- Вимикач / вимикач LED ліхтаря
- Кнопка зменшення швидкості
- Патрубок для видалення пилу
- Рукоятка
- Вимикач / вимикач
- Кнопка блокування
- Труба
- Перемикач каналу для видалення пилу
- Канал для видалення пилу
- Вентиляційні отвори
- LED лампи
- Шліфувальна плита (з липкою поверхнею)

- Шліфувальний папір (з липкою поверхнею) *
- Сумка для перенесення *
- Перехідник для підключення пилососа *
- Шланг пиловидалення *
- Засувка
- Гвинт

* Приналежності

Перераховані, а також зображені принадлежности, частково не входять у комплект постачання.

Монтаж та регулювання елементів електроінструменту

Перед проведенням усіх процедур електроінструмент обов'язково відключити від мережі.



Не затягуйте дуже сильно кріпильні елементи, щоб не пошкодити їх різьблення.

Установка / заміна шліфувального паперу (див. мал. 1)



Перед установкою шліфувального паперу 16 впевніться, що він призначений саме для вашої моделі електроінструменту (має липкий шар, відповідні габаритні розміри). Для правильної роботи системи пиловидалення використовуйте шліфувальний папір у вигляді сітки або з отворами для видалення пилу.

- Переверніть електроінструмент шліфувальною плитою 15 догори (див. мал. 1.1).
- В разі заміни, підчепити край зношеного шліфувального паперу 16 і видалити його, потягнувши за край.
- Покладіть новий аркуш шліфувального паперу 16 на шліфувальну плиту 15. **Дотримуйтесь при цьому наступних правил:**
 - абразивне наплення шліфувального паперу 16 треба розміщувати стороною догори (липкий шар шліфувальної плити 15 повинен торкатися липкого шару шліфувального паперу 16);
 - якщо шліфувальний папір 16 має отвори для пиловідсмоктування, то вони повинні співпадати з отворами для пиловідсмоктування на шліфувальній плиті 15.
- Щільно притисніть новий аркуш шліфувального паперу 16 до поверхні шліфувальної плити 15.



Увага: в момент притиснення не допускайте зсуву шліфувального паперу 16 відносно шліфувальної плити 15.

Підключення / відключення шланга пиловидалення (див. мал. 2)

- Вставте кінець шланга 19 у патрубок 6, доки обидві засувки 20 не зачепнуться (див. мал. 2.1).
- Натисніть обидві засувки 20 і витягніть кінець шланга 19 з патрубка 6 (див. мал. 2.1).
- Встановіть один з адаптерів 18 на другий кінець шланга 19, поки обидві засувки не зачепнуться (див. мал. 2.3). Підключіть кінець шлангу 19 до пилососа.

Українська

Монтаж / демонтаж шліфувальної плити (див. мал. 3)

- Переверніть електроінструмент шліфувальною плитою **15** догори.
- Утримуючи шліфувальну плиту **15** рукою, відкрутіть гвинти **21** за допомогою викрутки (див. мал. 3).
- Встановіть нову шліфувальну плиту **15** та затягніть гвинти **21** за допомогою викрутки.

Введення у експлуатацію електроінструмента

Переконаєтеся в тім, що наявна напруга в мережі відповідає даним, зазначеним на приладовому щитку електроінструмента.

Вмикання / вимикання електроінструмента

Уключити:

- Натисніть та відпустіть кнопку живлення **2** (див. мал. 4). Індикатори **1** почнуть світитися (показуючи обрану швидкість), але шліфувальна плита **15** не обертається.
- Щоб шліфувальна плита **15** почала обертатися, перемістіть кнопку блокування **9** вперед і, утримуючи її в цьому положенні, натисніть на вмикач / вимикач **8** (див. мал. 5.1-5.2).
- Ще раз перемістіть кнопку блокування **9** вперед, щоб зафіксувати вмикач / вимикач **8** у натиснутому положенні (див. мал. 5.3).

Виключити:

- Якщо вмикач / вимикач **8** не зафіксований у натиснутому положенні, відпустіть його - шліфувальна плита **15** зупиниться (див. мал. 5.4).
- Якщо вмикач / вимикач **8** зафіксований у натиснутому положенні, натисніть та відпустіть його - шліфувальна плита **15** зупиниться (див. мал. 5.5).
- Натисніть та відпустіть кнопку живлення **2**, щоб вимкнути електроінструмент, індикатори **1** згаснуть.

Відсмоктування пилу під час роботи з електроінструментом



Відсмоктування пилу знижує концентрацію пилу в повітрі, перешкоджає його накопиченню на робочому місці.

Завжди підключайте електроінструмент до пілососа під час роботи за допомогою шлангу для видалення пилу **19**.

Конструктивні особливості електроінструменту

Безщітковий двигун

Електроінструмент оснащений безщітковим двигуном, який забезпечує наступні переваги (порівняно з колекторним мотором):

- висока надійність через відсутність деталей, які швидко зношуються (вугільних щіток, колектора та ін.);

- збільшений час роботи на одній зарядці, порівняно з електроінструментами з кутовими щітками;
- компактний дизайн і легка вага.

Захист від перевантаження

Система захисту двигуна від перевантаження автоматично вимикає електроінструмент, у випадку, якщо він працює таким чином, що споживає надмірно високий струм. Щоб увімкнути електроінструмент, спочатку вимкніть його, як описано вище.

Захист від перегріву

Система захисту двигуна від перегріву автоматично вимикає електроінструмент у випадку перегріву. У цій ситуації дайте електроінструменту охолонути, перш ніж знову увімкнути його. Щоб увімкнути електроінструмент, спочатку вимкніть його, як описано вище.

Плавний пуск

Плавний пуск (система обмеження пускового струму) дозволяє плавно вмикати електроінструмент - шліфувальна плита **15** розкручується поступово, без ривка та віддачі, і в момент вмикання не створюється стрибкоподібного навантаження на електромережу.

Система стабілізації швидкості обертання

Система стабілізації підтримує задане число обертів як на холостому ходу, так і під навантаженням. Це забезпечує плавність подачі електроінструмента при роботі.

Регулювання швидкості (див. мал. 4)

- Увімкніть електроінструмент, як описано вище.
- Натисніть і відпустіть кнопку **3** або **5**, щоб змінити швидкість обертання шліфувальної плити **15**. Індикатори **1** показують обрану швидкість (див. мал. 4).
- Встановлене значення швидкості зберігається. Якщо вимкнути електроінструмент і увімкнути його знову, швидкість буде такою самою, як ви її встановили раніше.

Потрібна частота вібрації залежить від оброблюваного матеріалу, умов роботи і може бути встановлена практичним тестуванням.

При тривалій роботі з низькою частотою вібрації необхідно охолодити електроінструмент, протягом 3 хвилин, для цього встановіть максимальну частоту вібрації і залиште електроінструмент працювати на холостому ходу.

LED лампи

LED лампи роблять нерівності на обробленій верхній помітнішими, що суттєво полегшує роботу.

- Натисніть та відпустіть кнопку **4**, щоб увімкнути LED лампи **14**.
- Натисніть та відпустіть кнопку **4** ще раз, щоб вимкнути LED лампи **14**.

Рекомендації при роботі електроінструментом

Вибір шліфувального паперу

Перед початком роботи виберіть такий тип шліфувального паперу **16**, який щонайкраще підходить до оброблюваного матеріалу або покриття. Призначення шліфувального паперу **16** вказано на упаковці, ви також можете отримати консультацію у продавця.

При виконанні різного виду робіт використовуйте шліфувальний папір **16** з різною зернистістю, це дозволить отримати поверхню з потрібною шорсткістю. Найкращим способом підбору зернистості для оброблюваного матеріалу є практичне тестування.

Шліфування (див. мал. 6)



Перед початком роботи зробіть пробне шліфування на непотрібному шматку заготовки (з того ж матеріалу або таким же покриттям, що і оброблювана заготовка), щоб переконатися в правильності вибору типу і зернистості шліфувального паперу **16**, а також частоти вібрації шліфувальної плити **15**.



Під час шліфування обов'язково встановлюйте електроінструмент на робочу поверхню перед увімкненням. Обов'язково прибирайте електроінструмент з робочої поверхні перед вимкненням. Так можна запобігти пошкодженню робочої поверхні через надмірну швидкість абразиву.

- Підключіть електроінструмент до пилососу, як описано вище.
- Якщо ви плануєте шліфувати стіни, встановіть перемикач **11** у положення, показане на рис. 6.1. Якщо ви плануєте шліфувати стелю, встановіть перемикач **11** у положення, показане на рис. 6.3.
- Встановіть шліфувальну плиту **15** на поверхню, що обробляється, увімкніть електроінструмент і пилосос та здійсніть кругові або зворотно-поступальні рухи електроінструментом.
- Шліфування виконуйте всією поверхнею шліфувальної плити **15**. Не працюйте краєм шліфувальної плити **15**, це призведе до її підвищеного зношування, і ви можете пошкодити оброблювану поверхню (див. мал. 6.2).
- Не чиніть надлишкового тиску на електроінструмент, це не дасть кращих результатів, але перенавантажить двигун електроінструменту і приведе до підвищеного зносу шліфувального паперу **16**.

- Не затримуйте електроінструмент на одному місці - це приведе до утворення поглиблень.
- Своєчасно проводіть заміну зношеним чи забитим шліфувальним пилом листів шліфувального паперу **16**.
- Використовуйте шліфувальний папір **16** з різною зернистістю - починайте роботу шліфувальним папером з крупнішим зерном, а закінчітьте - дрібнішим. Це прискорить виконання роботи і дозволить отримати гладку поверхню.

Обслуговування / профілактика електроінструмента

Перед проведенням усіх процедур електроінструмент обов'язково відключити від мережі.

Чищення електроінструменту

Обов'язковою умовою для довгострокової і безпечної експлуатації електроінструменту є вміст його в чистоті. Регулярно продувайте електроінструмент стислим повітрям через вентиляційні отвори **13**.

Післяпродажне обслуговування

Відповіді на питання щодо ремонту та обслуговування вашого продукту Ви можете отримати в сервісних центрах. Інформацію про сервісні центри, схеми запчастин та інформацію по запчастинах Ви можете знайти за адресою: www.crown-tools.com.

Транспортування електроінструменту

- Не допускайте падіння упаковки, а також будь-якого механічного впливу на неї транспортуванні.
- При завантаженні / розвантаженні не використовуйте навантажувальну техніку що працює за принципом затиску упаковки.

Захист навколишнього середовища



Переробка сировини замість утилізації відходів.

Електроінструмент, додаткові приналежності й упакування варто екологічно чисто утилізувати.

В інтересах чистосортної рециркуляції відходів деталі із синтетичних матеріалів відповідно позначені. Дійсний посібник з експлуатації надрукований на папері, виготовленій з вторсировини без застосування хлору.

Обновляється можливість внесення змін.

Українська

Қозғалтқыш құралдың сипаттамалары

Гипсокартон ажарлағышы		СТ13714L
Қозғалтқыш құралдың коды	[220-240 В ~50/60 Гц]	534567
Номиналды қуаты	[Вт]	400
Электр тогы кернеуі	220-240 В [А]	0.7-1.2
Жүктемесіз жылдамдық	[мин ⁻¹]	4000-8500
Жүктемесіз жұмыс жылдамдығы	[мин ⁻¹]	8000-17000
Эксцентрілік	[мм] [дюйм]	4 5/32"
Ажарлау тақтасы	[мм] [дюйм]	215 8-15/32"
Тегістеу қағазы Ø	[мм] [дюйм]	225 8-55/64"
Салмағы	[кг] [фунт]	3,8 8.38
Қауіпсіздік класы		I
Дыбыс қысымы	[дБ(А)]	94
Акустикалық күші	[дБ(А)]	—
Өлшенетін тербеліс	[м/с ²]	7.91

Шу туралы ақпарат



Дыбыс қысымы осетін болса, әрдайым құлақ қорғаушысын киіңіз 85 дБ(А).

CE Сәйкестік жөнінде мәлімдеме

Жеке жауапкершілікпен біз "Қозғалтқыш құралдың сипаттамалары" де сипатталған өнімнің 2006/42/ЕС, 2014/30/EU ережелеріндегі барлық тиісті анықтамаларына өзгерістері менен бірге сәйкес екенін және төмендегі нормаларға сай екенін кепілдендіреміз:

EN 62841-1,
EN 62841-2-4,
EN 55014-1,
EN 55014-2,
EN 61000-3-2,
EN 61000-3-3.

Сертификаттау
менеджері

Wu Cunzhen

Merit Link International AG
Stabio, Швейцария, 10.12.2024



ЕСКЕРТУ - Жарақат қаупін азайту үшін пайдаланушы пайдалану нұсқаулығын оқып шығуы керек!

Жалпы қауіпсіздік ережелері



ЕСКЕРТУ! Осы электр құралымен берілген барлық қауіпсіздік ескертулерін, нұсқауларды, суреттерді және сипаттамаларды оқыңыз. Ескертулер мен нұсқауларды орындамау тоқ соғуына, өртке және / немесе ауыр жарақатқа әкелуі мүмкін.

Барлық ескертулер мен нұсқауларды болашақта анықтама алу үшін сақтап қойыңыз.

Ескертулердегі "электр құрал" термині желіден жұмыс істейтін (сымды) электр құралын немесе батареядан жұмыс істейтін (сымсыз) электр құралын білдіреді.

Жұмыс аумағының қауіпсіздігі

- Жұмыс аумағын таза және жақсы жарықтандырылған күйде ұстаңыз. Ретсіз немесе күңгірт аумақтар сәтсіз жағдайларға әкеледі.

- Электр құралдарды жарылғыш атмосфераларда пайдаланбаңыз, мысалы, тұтанғыш сұйықтықтар, газдар немесе шаң бар жерде. Электр құралдар шаңды немесе түтіндерді тұтандыруы мүмкін ұшқындарды тудырады.

Қазақ тілі

• **Электр құралды пайдалану кезінде балаларды және маңайдағы адамдарды аулақ ұстаңыз.** Алаңдату басқаруды жоғалтуға әкелуі мүмкін.

Электр қауіпсіздігі

• **Электр құралдардың ашалары розеткаға сәйкес болуы керек.** Ашаны ешқашан ешбір түрде өзгертуге болмайды. Жерге қосылған электр құралдарымен бірге ешбір адаптер ашасын пайдалануға болмайды. Өзгертілмеген ашалар және сәйкес розеткалар тоқ соғу қаупін азайтады.

• **Құбырлар, жылытқыштар, ауқымдар және тоңазытқыштар сияқты жерге қосылған беттерге дененің тиюін болдырмаңыз.** Дененіз жерге қосылған болса, тоқ соғу қаупі артады.

• **Электр құралдарына жаңбырдың немесе ылғалды жағдайлардың әсерін тигізбеңіз.** Электр құралға кіретін су тоқ соғу қаупін арттырады.

• **Сымды дұрыс емес пайдалануға болмайды.** Сымды электр құралды ұстап жүру, тарту немесе розеткадан ажырату үшін ешқашан пайдаланбаңыз. Сымды жылудан, майдан, үшкір жиектерден немесе қозғалатын бөліктерден аулақ ұстаңыз. Зақымдалған немесе шатасқан сымдар тоқ соғу қаупін арттырады.

• **Электр құралды сыртта пайдаланғанда сыртта пайдалануға жарамды ұзартқыш сымды пайдаланыңыз.** Сыртта пайдалануға жарамды сымды пайдалану тоқ соғу қаупін азайтады.

• **Электр құралды ылғалды орында пайдалану керек болса, қалдық тоқтан қорғау құралын пайдаланып қуат беріңіз.** Қалдық тоқтан қорғау құралын пайдалану тоқ соғу қаупін азайтады. ЕСКЕРТПЕ! "Қалдық тоқтан қорғау құралы (RCD)" термині "жерге қысқа тұйықталу өшіргіші (GFCI)" термині "жерге аққан кездегі тізбек ажыратқышы (ELCB)" терминімен ауыстырылуы мүмкін.

• **Ескерту!** Редуктордағы, қалқандағы және т.с.с. ашық металл беттерге ешқашан тиіменіз, өйткені металл беттерге тию электромагниттік толқындарға кедергі келтіріп, осылайша жарақаттарға немесе сәтсіз жағдайларға әкелуі мүмкін.

Жеке қауіпсіздік

• **Электр құралды пайдаланып жатқанда қырағы болыңыз, істеп жатқаныңызды қадағалаңыз және дұрыс ақылды пайдаланыңыз.** Электр құралды шаршап тұрғанда, я болмаса, есірткілердің, алкогольдің немесе дәрінің әсерінде болғанда пайдалануға болмайды. Электр құралдарын пайдалану кезінде бір сәт зейін бөлмеу ауыр жарақатқа әкелуі мүмкін.

• **Жеке қорғағыш жабдықты пайдаланыңыз.** Өрқашан көзді қорғау құралын киіңіз. Тиісті жағдайлар үшін пайдаланылатын шаң маскасы, сырғымайтын қауіпсіздік аяқ киімі, қатты қалпақ немесе естуді қорғау құралы сияқты қорғағыш жабық жарақаттарды азайтады.

• **Кездейсоқ іске қосылуы болдырмаңыз.** Құралды қуат көзіне және / немесе батареялар жинағына қосу, көтеру немесе ұстап жүру алдында қосқыш өшірулі күйде екеніне көз жеткізіңіз. Электр құралды саусақты қосқышқа

қойып ұстап жүру немесе қосқышы қосулы күйдегі электр құралдарына қуат беру сәтсіз жағдайларға әкеледі.

• **Электр құралын қосу алдында кез келген реттеу кілтін алыңыз.** Электр құралдың айналатын бөлігіне жалғанған күйде қалдырылған кілт жарақатқа әкелуі мүмкін.

• **Қатты жақындамаңыз.** Өрқашан тиісті қалыпты және теңгерімді сақтаңыз. Бұл күтпеген жағдайларда электр құралын жақсырақ басқаруға мүмкіндік береді.

• **Тиісті киімді киіңіз.** Бос киімді немесе зергерлік бұйымдарды кимеңіз. Шашты, киімді және қолғапты қозғалатын бөліктерден аулақ ұстаңыз. Бос киім, зергерлік бұйымдар немесе ұзын шаш қозғалатын бөліктерде тұрып қалуы мүмкін.

• **Шаңды шығарып алу және жинау құралдары қамтамасыз етілген болса, бұларды қосуды және тиісті түрде пайдалануды қамтамасыз етіңіз.** Шаң жинауды пайдалану шаңға қатысты қауіптерді азайтады.

• **Құралдарды жиі пайдаланудан алынған таныстықтың сізді масаттануға және құрал қауіпсіздігі принциптерін елемеге әкелуіне жол бермеңіз.** Абайсыз әрекет секундтың бір бөліінде ауыр жарақаттауы мүмкін.

• **Ескерту!** Пайдалану кезінде электр құралдар электромагниттік өріс тудырады. Кейбір жағдайларда бұл өріс белсенді немесе пассивті медициналық имплантаттарға кедергі келтіруі мүмкін. Ауыр немесе өлімге әкелетін жарақатты болдырмау үшін медициналық имплантаттары бар адамдарға осы электр құралды пайдалану алдында дәрігермен және медициналық имплантат өндірушісімен кеңесу ұсынылады.

Электр құралды пайдалану және күту

• Психологиялық немесе ақыл-ой қабілеттері төмен адамдар, сонымен бірге балалар бұл электр құралды тек қауіпсіздігіне жауапты адам қадағаласа немесе электр құралды пайдалану туралы нұсқаулар берсе, пайдалана алады.

• **Электр құралға күш түсірмеңіз. Жағдайға сай дұрыс электр құралын пайдаланыңыз.** Дұрыс электр құралы өзі арналған жылдамдықпен жұмысты жақсырақ және қауіпсіздеу орындайды.

• **Қосқыш қоспаса және өшірмесе, электр құралды пайдалануға болмайды.** Қосқышпен басқару мүмкін емес кез келген электр құрал қауіпті және жөнделуі ретте.

• **Кез келген керетеулерді жасау, қосалқы құралдарды ауыстыру немесе электр құралдарды сақтауға қою алдында ашаны қуат көзінен және / немесе батареялар жинағын электр құралдан ажыратыңыз.** Мұндай алдыналуға арналған сақтық шаралары электр құралының кездейсоқ іске қосылуы қаупін азайтады.

• **Жұмыссыз тұрған электр құралдарын балалардан аулақ ұстаңыз және электр құралмен немесе осы нұсқаулармен таныс емес адамдарға электр құралын пайдалануға рұқсат етпеңіз.** Электр құралдар оқытылмаған пайдаланушылардың қолдарында қауіпті болады.

• **Электр құралдарына техникалық қызмет көрсетіңіз.** Қозғалатын бөліктердің қате туралануы немесе тұрып қалуы, сынған бөліктер және электр құралдың жұмысына

әсер етуі мүмкін кез келген басқа жағдай бар-жоғын тексеріңіз. Зақымдалса, пайдалану алдында электр құралын жөндеңіз. Көп сәтсіз жағдайларды нашар техникалық қызмет көрсетілетін электр құралдары тудырады.

- **Кесу құралдарын өткір және таза күйде ұстаңыз.** Тиісті түрде техникалық қызмет көрсетілетін, үшкір кесу жиектері бар кесу құралдарының тұрып қалу ықтималдығы азырақ және оларды басқару оңайырақ.

- **Электр құралын, қосалқы құралдарды және құралдың кескіштерін, т.б. Осы нұсқауларға сай, жұмыс жағдайларын және орындалатын жұмысты ескере отырып пайдаланыңыз.** Электр құралды көрсетілгеннен басқа әрекеттер үшін пайдалану қауіпті жағдайға әкелуі мүмкін.

- **Тұтқаларды және ұстайтын беттерді құрғақ, таза және май емес күйде ұстаңыз.** Жылпылдақ тұтқалар және ұстайтын беттер күтпеген жағдайларда құралды қауіпсіз ұстауға және басқаруға мүмкіндік бермейді.

- Электр құралды пайдаланғанда қосымша тұтқаны дұрыс ұстаңыз. Бұл электр құралын басқарғанда пайдалы. Сондықтан дұрыс ұстау сәтсіз жағдайлардың немесе жарақаттардың қаупін азайтады.

Электрмагниттік үйлесімділік қауіпсіздігі

Электр құралын пайдаланған кезде оны тек оқшауланған тұтқасынан немесе оқшауланған бетінен ұстауға болады. Металл бетпен жанасу пайдаланушыға қауіп төндіруі мүмкін (электрмагниттік кедергі сигналы өткізгіш орта арқылы беріліп, нәтижесінде бұл кардиостимулятордың істен шығуына, аритмияға, бас айналуға, бас ауруына, гипомнезияға, ұйқысыздыққа, иммунитеттің төмендеуіне және басқа да қауіптерге немесе жарақаттарға әкелуі мүмкін).

Қызмет көрсету

- Электр құралына білікті жөндеу маманы тпінұсқалық ауыстыру бөлшектерін пайдаланып қызмет көрсетуі керек. Бұл электр құралының қауіпсіздігін сақтауды қамтамасыз етеді.

- Майлау және қосалқы құралдарды ауыстыру туралы нұсқауларды орындаңыз.

Арнайы қауіпсіздік туралы ескертулер

Егеуқұммен тегістеу, жылтырату операцияларына қатысты жалпы қауіпсіздік туралы ескертулер

- Бұл электр құралы тегістеу қағазы бар тегістеуіш ретінде жұмыс істеуге арналған. Осы электр құралымен бірге берілген барлық қауіпсіздік ескертулерін, нұсқауларын, суреттерін және техникалық сипаттамаларын оқыңыз. Төменде келтірілген барлық нұсқауларды орындамау электр тогының соғуына, өртке және/немесе ауыр жарақатқа әкелуі мүмкін.

- **Тегістеуе, егеуқұм қағазымен өңдеу, сымды щеткамен тазалау, жылтырату немесе кесу сияқты әрекеттерді осы электр құрал арқылы**

орындау ұсынылмайды. Электр құралмен орындау мүмкін емес әрекеттер қауіп тудыруы және жарақаттауы мүмкін.

- **Құрал өндірушісі арнайы жобаламаған және ұсынбаған қосалқы құралдарды пайдаланбаңыз.** Қосалқы құралды электр құралға жалғауға болатыны оның қауіпсіз жұмыс істеуін қамтамасыз етпейді.

- **Қосалқы құралдың номиналды жылдамдығы электр құралда белгіленген ең жоғары жылдамдыққа тең болуы керек.** Номиналды жылдамдығынан тезірек жұмыс істейтін қосалқы құралдар бұзылуы және бөлшектері жан-жаққа шашылуы мүмкін.

- **Қосалқы құралдың сыртқы диаметрі мен қалыңдығы электр құралдың қуат көрсеткішінің шеңберінде болуы керек.** Өлшемі дұрыс емес қосалқы құралдарды тиісті түрде қорғау немесе басқару мүмкін емес.

- **Дөңгелектердің, фланецтердің, табан дискілерінің немесе кез келген басқа құралдың ось өлшемі электр құрал шпинделіне дұрыс отыруы керек.** Ось тесіктері электр құралдың бекіту жабдығына сәйкес емес қосалқы құралдар ауытқып, артық дірілдейді және басқаруды жоғалтуға әкелуі мүмкін.

- **Зақымдалған қосалқы құралды пайдаланбаңыз.** Қосалқы құралды әр пайдалану алдында тексеріңіз. Мысалы, абразивтік дөңгелектерде қоңқалар және жарықтар бар-жоғын, табан дискінде жарықтар, тесік немесе артық тозу бар-жоғын, сым щеткада бос немесе жарық сымдар бар-жоғын тексеріңіз. Электр құрал немесе қосалқы құрал түсіріп алынса, зақым бар-жоғын тексеріңіз немесе зақымдалмаған қосалқы құралды орнатыңыз. Қосалқы құралды тексеруден және орнатудан кейін айналатын қосалқы құрал жазықтығына жақындамаңыз және электр құралды ең жоғары жүктемесіз жылдамдықпен бір минут бойы жұмыс істетіңіз. Әдетте осы сынақ уақытында зақымдалған қосалқы құралдар бөлініп кетеді.

- **Жеке қорғағыш жабдықты киіңіз.** Қолдануға байланысты бет қалқанын, қауіпсіздік көзділдірігін киіңіз. Тиісті болса, шаң маскасын, құлақ қорғағыштарын, қолғапты және шағын абразивтік немесе дайындама бөлшектерін тоқтата алатын цех киімін киіңіз. Көзді қорғау құралы әр түрлі әрекеттер тудырған ұшатын қоқысты тоқтата алуы керек. Шаң маскасы немесе респиратор жұмысыңыз тудырған бөлшектерді сүзе алуы керек. Қатты шудың ұзақ әсер етуі есту қабілетінің жоғалуына әкелуі мүмкін.

- **Маңайдағы адамдарды жұмыс аумағынан қауіпсіз қашықтықта ұстаңыз.** Жұмыс аумағына кіретін кез келген адам жеке қорғағыш жабдықты киюі керек. Дайындалмаған немесе бұзылған қосалқы құралдың бөлшектері ұшып кетіп, тікелей жұмыс аумағынан тыс жарақаттауы мүмкін.

- **Сымды айналып жатқан қосалқы құралдар ары қойыңыз.** Басқаруды жоғалтсаңыз, сым кесілуі немесе қысылып қалуы және қолыңыз айналатын қосалқы құралға тартылуы мүмкін.

- **Қосалқы құрал толығымен тоқтағанша электр құралды ешқашан қоймаңыз.** Айналып жатқан қосалқы құрал бетті ұстап, электр құралды басқарудан шығаруы мүмкін.

- **Жаныңызда ұстап тұрып электр құралды іске қоспаңыз.** Айналып жатқан қосалқы құралға

кездейсоқ тию киімді ұстап қалып, қосалқы құралды денеңізге тартуы мүмкін.

- **Электр құралдың ауа саңылауларын жүйелі түрде тазалап тұрыңыз.** Мотордың вентиляторы корпус ішіне шаңды тартып, ұнтақталған металдың артық жиналуы электр қауіптерді тудыруы мүмкін.

- **Электр құралды тұтанғыш материалдардың жанында пайдаланбаңыз.** Ұшықандар бұл материалдарды тұтандыруы мүмкін.

- **Сұйық салқындатқыштарды қажет ететін қосалқы құралдарды пайдалануға болмайды.** Сұйық немесе басқа сұйық салқындатқыштарды пайдалану тоқ соғуына әкелуі мүмкін.

Кері тебу және қатысты ескертулер

Кері тебу - қысылған немесе тұрып қалған айналатын дөңгелекке, табан дискіне, щеткаға немесе кез келген басқа құралға көрсетілетін кенет реакция. Қысылу немесе тұрып қалу айналатын қосалқы құралдың тез тоқтауына әкеледі, бұл өз кезегінде басқарылмайтын электр құралдың тұрып қалу нүктесінде қосалқы құралдың айналу бағытына қарама-қарсы жаққа қозғалуына әкеледі. Мысалы, абразивтік дөңгелек дайындамада тұрып қалса немесе қысылса, қысылу нүктесіне кіріп тұрған дөңгелек жиегі материалдың бетіне кіріп, дөңгелектің шығып кетуіне немесе кері тебуіне әкелуі мүмкін. Қысылу нүктесіндегі дөңгелек қозғалысының бағытына байланысты дөңгелек операторға қарай немесе одан ары секіруі мүмкін. Сондай-ақ абразивтік дөңгелектер бұл жағдайларда сынуы мүмкін.

Кері тебу электр құралды дұрыс емес пайдаланудың және / немесе дұрыс емес пайдалану процедураларының немесе жағдайларының нәтижесі болып табылады және оны төменде берілген тиісті сақтық шараларын қолдану арқылы болдырмауға болады.

- **Электр құралды қатты ұстап тұрыңыз және денеңіз бен қолыңызды кері тебу күштеріне қарсы тұра алатындай орналастырыңыз. Іске қосу кезінде кері тебу немесе айналу моменті реакциясын барынша басқару үшін қамтамасыз етілген болса, әрқашан қосымша тұтқаны пайдаланыңыз.** Тиісті сақтық шаралары қолданылған болса, оператор айналыру моменті реакцияларын немесе кері тебу күштерін басқара алады.

- **Қолыңызды айналып жатқан қосалқы құралдың жанына ешқашан қоймаңыз.** Қосалқы құрал қолыңызға кері тебуі мүмкін.

- **Денеңізді кері тебу орын алса, электр құрал баратын аумаққа орналастырмаңыз.** Кері тебу құралды тұрып қалу нүктесіндегі дөңгелек қозғалысына қарама-қарсы бағытта итереді.

- **Бұрыштарда, үшкір жиектермен, т.б. жұмыс істегенде ерекше сақ болыңыз. Қосалқы құралдың секіріп кетуін және тұрып қалуын болдырмаңыз.** Бұрыштар, үшкір жиектер немесе секіріп кету айналып жатқан қосалқы құралдың тұрып қалуына және басқарудың жоғалуына немесе кері тебуге әкелуі мүмкін.

- **Шыңжырлы араның ағашқа ою салу жүзін немесе тісті ара жүзін жалғамаңыз.** Мұндай жүздер кері тебуге және басқарудың жоғалуына жиі әкеледі.

Электр құралды пайдалану кезіндегі қауіпсіздік туралы нұсқаулар

- **Өлшемі тым үлкен егеуқұм диск қағазын пайдаланбаңыз. Егеуқұм қағазын таңдау кезінде өндірушілердің ұсыныстарын орындаңыз.** Егеуқұммен тегістеу төсемесінен шығып тұратын үлкенірек егеуқұм қағазы жұртылу қауіпін тудырады және тұрып қалуды, дискінің сынуын немесе кері тебуін тудыруы мүмкін.



Гипсокартон тегістеуіштері тек әртүрлі материалдарды құрғақ тегістеуге арналған. Сұйықтықтың кез келген түрін пайдалануға қатаң тыйым салынады - бұл құралдың қысқа тұйықталуына және кепілдіктің жарамсыз болуына әкеледі.

- Іске қосқанда электр қозғалтқышы тоқтап қалмасын.

- Ешқашан асбест қосылған бұйыммен жұмыс жасамаңыз. Асбест канцерогенді зат болып саналады.

- Жұмыс кезінде қуат көзі жаңылғанда, машинаның кенеттен қосылуын болдырмау үшін, құрал-сайманды бірден ажыратыңыз.

- Зақымдалған керек-жарақты пайдаланбаңыз. Әрбір қолданар алдында абразивті заттар сияқты керек-жарақтарда кетіктер мен жарықтардың болмауын, тегістеу тақтасы сияқты керек-жарақтарда сызаттардың, жырықтардың болмауын немесе қатты тозбағанын тексеріңіз. Электр құралы немесе керек-жарақ құлап қалса, зақымдалмағанын тексеріңіз немесе зақымдалмаған керек-жарақты орнатыңыз.

- Сымды айналатын керек-жарақтан алыс орналастырыңыз. Егер сіз басқаруды жоғалтсаңыз, сым кесіліп немесе үзіліп, қолыңыз айналатын керек-жараққа кіріп кетуі мүмкін.

- Керек-жарақ толық тоқтағанша электр құралын ешқашан жерге қоймаңыз. Айналатын керек-жарақ бетті іліп алып, электр құралын сіздің бақылауыңыздан шығаруы мүмкін.

- Электр құралын бүйіріңізде алып жүргенде іске қоспаңыз. Айналатын керек-жараққа тиген кезде сіздің киіміңіз оған ілініп қалып, керек-жарақ денеңізге қарай бағытталуы мүмкін.

- Жұмыс кезінде (әсіресе көзден жоғары деңгейде жұмыс жасаған кезде), әрдайым қорғаныс кезілдірік пен масканы қолданыңыз. Жұмыс кезінде пайда болатын шаң көздің жылжыр қабығы мен тыныс алу жүйесін тітіркендіреді, сөйтіп шаңның еніп кетуі денсаулыққа айтарлықтай зиян келтіру мүмкін.

- Жұмыс кезінде пайда болатын шаң денсаулық үшін зиянды жеңіл оталғыш не болмаса жарылғыш заттек болуы мүмкін, сондықтан жұмыс бетінің уақтылы тазартылуын жүргізу, сондай-ақ жеке қорғану құралдарын қолдану керек. Әрдайым шаңды тазарту / жинау бойынша құрылғыларды қолданыңыз (арнаулы шансорғыштар).

- Шаңды жинауға арналған құрылғыны тазарту кезінде, айрықша сақтық сақтаған жөн. Ешқашан шаңды ашық отқа тастамаңыз.

- Кейбір материалдарды (қорғасын қосылған пигменттер бар бояулар, күшала немесе хром қоспалары, т.б. сіңдірілген ағаш) канцерогендік

немесе уытты шаңдар пайда болуы мүмкін. Мұндай жағдайда келесі сақтық шараларын қолдану керек:

- жұмыс кезінде қатысатын барлық адамдар қалың материалдан жасалған қорғаныс киімді, сондай-ақ қорғаныс шаң маскасын кию керек (белгілі бір заттектің зиян келтіретін әсерінен қорғану құралы ретінде әзірленген);
- жұмыс орны шаң коллекторларын сияқты, шаңнан тазарту құрылғыларын (арнаулы шаңсорғыштар) да қолдана отырып, жақсы желдетілген болу тиіс;
- жұмыс аяқталғаннан кейін, жұмыс орынды тазарту жоғарыда ескертілген жеке қорғану құралдарын қолданатын адамдармен жүзеге асырылады.



Ескерту: егеуқұммен өңдеу, кесу, аралау, тегістеу, бұрғылау және басқа құрылғыс саласының әрекеттері тудырған шаңда бар химиялық заттар қатерлі ісікке, туа біткен жеткіліксіздікке әкелуі немесе бала табу қабілетіне зиян тигізуі мүмкін. Кейбір химиялық заттардың иондары:

- Құралда кез келген жөндеу және ауыстыру жұмысын өткізу алдында ашаны суыру керек.
- Мөлдір екі кремний оксиді және қабырғалар мен цементтегі басқа құрылыс өнімдері; химиялық жолмен өңделген ағаштағы хром құшаласы (ССА). Бұл заттар тигізетін зиянның дәрежесі осы жұмыстарды орындау жиілігіне байланысты болады. Осы химиялық заттарға тиюді азайтқыңыз келсе, желдету бар жерде жұмыс істеңіз және қауіпсіздік сертификаттары бар құралдарды пайдалану керек (мысалы, шағын шаң сүзгісі бар шаң маскасын).

Қуат кернеуін ескеріңіз: қуат байланысында қуат кернеуі құралдың зауыттық тақтайшасында белгіленген кернеумен бірдей екеніне көз жеткізу керек. Қуат кернеуі тиісті кернеуден жоғарырақ болса, нәтижесінде операторлар сәтсіз жағдайларда ұшырайды, әрі құрал бұзылады. Сондықтан қуат кернеуін тексерместен ашаны розеткаға қоспау керек. Қуат кернеуі қажетті кернеуден төменірек болса, мотор зақымдалады.

Нұсқаулықта қолданылатын таңбалар

Пайдалану нұсқаулығында төменде берілген таңбалар қоладнылады, олардың мағынасын есте сақтаңыз. Таңбаларды дұрыс түсіндіру электр құралды дұрыс және қауіпсіз қолдануға көмектеседі.

Таңба	Мағына
	Гипсокартон ажарлағышы Сұр түспен белгіленген аумақтар жұмсақ қабат (оқшауланған қабаты бар).

Таңба	Мағына
	Сериялық нөмір бар жапсырма: СТ ... - үлгі; XX - өндіру күні; XXXXXXXX - сериялық нөмір.
	Щеткасыз қозғалтқыш.
	Саймандарды "ілгек-ілімек" түріне жататын жабысқаққа бекіту жүйесі.
	Қауіпсіздік техникасы туралы барлық нұсқаулармен және нұсқаулармен танысыңыз.
	Қорғағыш көзілдірікті киіңіз.
	Қорғағыш құлаққапты киіңіз.
	Шаңнан қорғайтын масканы киіңіз.
	Монтаждық және реттеу жұмыстарын өткізу алдында электр құралды желіден өшіріңіз.
	Қозғалыс бағыты.
	Айналу бағыты.
	Бұғатталған.
	Бұғаттаудан шығарылған.
	Тыйым салынған әрекет.

Таңба

Мағына



Назар аударыңыз.
Маңызды ақпарат.



Бұйым ЕО директивалараның негізгі талаптарына және Еуропалық Одақтың үйлестірілген стандарттарына сай екенін куәландыратын белгі.



Жұмыс уақытында пайда болатын шаңды кетіріңіз.



Электр құралды тұрмыстық қоқысқа лақтырмаңыз.

Қозғалтқыш құралын қолдану салалары

Гипсокартон тегістеуіші гипсокартон конструкцияларын, төбелер мен қабырғаларды үй ішінде тегістеуге, сондай-ақ үй ішінде кілем қалдықтары мен бояу қабаттарын кетіруге арналған.

Гипсокартон тегістеуіші дымқыл тегістеуге және маймен және жылтыратқыштармен жұмыс істеуге жарамайды.

Үздіксіз өнеркәсіптік мақсатта пайдалану үшін жарамсыз.

Қозғалтқыш құралдың құрамдастары

- 1 Индикаторлар
- 2 Қуат батырмасы
- 3 Жылдамдықты арттыру түймесі
- 4 LED шамдарды қосу / өшіру түймесі
- 5 Жылдамдықты азайту түймесі
- 6 Шаңды кетіруге арналған түтік
- 7 Тұтқа
- 8 Қосу / өшіру қосқышы
- 9 Құлыптау түймесі
- 10 Түтік
- 11 Шаңтұтушы арнаның қосқышы
- 12 Шаңтұтушы арна
- 13 Желдету ұялары
- 14 LED шамдар
- 15 Тегістеу тақтасы (жабысқақ түрі)
- 16 Тегістеу парағы (жабысқақ түрі) *
- 17 Тасымалдау сөмкесі *
- 18 Шаңтұтқышты қосатын адаптер *
- 19 Шаңды кетіретін құбыршек *
- 20 Ысырма
- 21 Бұранда

* Қосымша құрамдастар

Кейбір суреттелген немесе сипатталған құрамдастар стандарттық жабдықтау ретінде қосылмаған.

Қозғалтқыш құралдың бөлшектерін орнату және жөнге салу

Қозғалтқыш құралмен кез кезлген жұмысты бастау алдында оны токтан ажыратып тастаңыз.



Бекіткіш бөлшектер бұрандаларын бұзып алмау үшін тым қатты тартпаңыз.

Тегістеу табағын орнату / ауыстыру (1 сур. қараңыз)



Құммен өңдеу парағын 16 бекіту алдында бұл құммен өңдеу парағы нақты электр құрал үлгісі үшін жарамды екеніне көз жеткізіңіз (жабысқақ бет, дұрыс өлшемдер). Шаңды кетіру жүйесінің дұрыс жұмыс істеуі үшін тор түріндегі немесе шаңды кетіруге арналған тесіктері бар тегістеу қағазын пайдаланыңыз.

• Электр құрылғыны, тегістеу тілімшесі 15 шығып тұрғандай етіп орнатыңыз (1.1 сур. қараңыз).

• Құммен өңдеу парағын ауыстырған жағдайда пайдаланылған құммен өңдеу парағының 16 жиегін көтеріңіз және жиекті одан әрі тартып, оны алыңыз.

• Жаңа тегістеу табағын 16 тегістеу тілімшесіне 15 орнатыңыз. Төменде сипатталған ережелерді сақтаңыз:

- құммен өңдеу парағының 16 абразивтік жағы жоғарғы жақта болуы керек (құммен өңдеу тақтасының 15 жабысқақ беті құммен өңдеу парағының 16 жабысқақ бетіне жабысуы керек);
- егер тегістеу қағазында 16 шаң соруға арналған тесіктер болса, онда ол тегістеу тақтасындағы 15 шаңды кетіру тесіктеріне сәйкес келуі керек.

• Жаңа құммен өңдеу парағын 16 құммен өңдеу тақтасының 15 бетіне қатты басыңыз.



Назар аударыңыз: парақты басқанда құммен өңдеу парағы 16 құммен өңдеу тақтасында 15 дұрыс орында қалуына көз жеткізіңіз.

Шаңды кетіретін құбыршекті қосу / ажырату (2 сур. қараңыз)

• Құбыршектің 19 ұшын түтікке 6 екі ысырма 20 орнына сырт етіп түскенше салыңыз (2.1 сур. қараңыз).

• Екі ысырманы 20 басып, құбыршектің 19 ұшын түтіктен 6 шығарыңыз (2.1 сур. қараңыз).

• Адаптерлердің 18 бірін құбыршектің 19 екінші ұшына, екі ысырма да орнына сырт етіп түскенше орнатыңыз (2.3 сур. қараңыз). Құбыршектің 19 осы ұшын шаңсорғышқа қосыңыз.

Қазақ тілі

Тегістеу тақтасын монтаждау / бөлшектеу (3 сур. қараңыз)

- Электр құралын **15** тегістеу тақтасы жоғары қаратылатындай етіп орналастырыңыз.
- Тегістеу тақтасын **15** қолыңызбен ұстап тұрып, бұрандаларды **21** бұрағышпен бұрап алыңыз (3 сур. қараңыз).
- Жаңа тегістеу тақтасын **15** орнатыңыз және бұрандаларды **21** бұрағыштың көмегімен бұраңыз.

Қозғалтқыш құралды алғашқы рет іске қосу

Әрдайым дұрыс электр кернеуін қолданыңыз: Қозғалтқыш құралдың электр кернеуі құралдың жеке мәліметтері бар тілімшеде көрсетілген электр кернеуіне сәйкес болуы керек.

Қозғалтқыш құралды қосу / өшіру

Қосу:

- Қуат түймесін **2** басып, жіберіңіз (4 сур. қараңыз). Индикаторлар **1** жанады (таңдалған жылдамдықты көрсетеді), бірақ тегістеу тақтасы **15** айналмайды.
- Тегістеу тақтасын **15** айналдыру үшін құлыптау түймесін **9** алға жылжытыңыз және оны орнында ұстап тұрып, қосу / өшіру қосқышын **8** басыңыз (5.1-5.2 сур. қараңыз).
- Қосу / өшіру қосқышын **8** басылған күйде бекіту үшін құлыптау түймесін **9** қайтадан алға жылжытыңыз (5.3 сур. қараңыз).

Өшіру:

- Егер қосу / өшіру қосқышы **8** басылған күйде құлыпталмаған болса, оны жіберіңіз - тегістеу тақтасы **15** тоқтайды (5.4 сур. қараңыз).
- Егер қосу / өшіру қосқышы **8** басылған күйде құлыптаулы болса, оны басып, жіберіңіз - тегістеу тақтасы **15** тоқтайды (5.5 сур. қараңыз).
- Электр құралын өшіру үшін қуат түймесін **2** басып, жіберіңіз, индикаторлар **1** сөнеді.

Шаңды электр құрылғыны қолдану кезінде сору



Шаңды жинау ауадағы шаңның шоғырлану деңгейін қысқартады, сондай-ақ шаңның жұмыс орында жиналуын болдырмайды.

Шаңтүтушы құбыршекті **19** пайдаланған кезде әрқашан электр құралын шаңсорғышқа қосыңыз.

Қозғалтқыш құралдың дизайн мүмкіндіктері

Щеткасыз қозғалтқыш

Келесі артықшылықтарды беретін щеткасыз қозғалтқышы бар электр құрал (щеткалы қозғалтқышы бар электр құралымен салыстырғанда):

- тозатын бөлшектері (көміртекті щеткалар, коммутатор) болмағандықтан, жоғары сенімділік;

- көміртекті щеткалары бар электр құралдарымен салыстырғанда бір зарядта жұмыс уақыты ұлғаяды;
- шағын дизайн және жеңіл салмақ.

Артық жүктемеден қорғау

Құрал қалыптан тыс жоғары токпен жұмыс істейтін жағдайда, мотордың артық жүктемеден қорғау жүйесі электр құралын автоматты түрде өшіреді. Электр құралын қосу үшін, оны алдымен жоғарыда сипатталғандай өшіріңіз.

Қызып кетуден қорғау

Қызып кету жағдайында мотордың қызып кетуден қорғау жүйесі электр құралын өшіреді. Бұл жағдайда электр құралын қайта іске қосудан бұрын, электр құралын суытып алыңыз. Электр құралын қосу үшін, оны алдымен жоғарыда сипатталғандай өшіріңіз.

Бірқалыпты іске қосу

Бірқалыпты іске қосу (іске қосу тогын шектейтін жүйе) электр құралдарын бірқалыпты іске қосуға мүмкіндік береді - тегістеу тақтасы **15** серпіліссіз және кері соққысыз біртіндеп іске қосылады; коммутация кезінде қозғалтқышқа секіртпелі жүктеме түспейді.

Айналдыру жылдамдығын тұрақтандыру жүйесі

Тұрақтандыру жүйесі еркін жүріс жылдамдығында да, жүктеме кезінде де алдын ала орнатылған айн/мин мәнін жүргізеді.

Жылдамдықты бақылау (4 сур. қараңыз)

- Жоғарыда сипатталғандай электр құралын қосыңыз.
- Тегістеу тақтасының **15** айналу жылдамдығын өзгерту үшін **3** немесе **5** түймені басып, жіберіңіз. Индикаторлар **1** таңдалған жылдамдықты көрсетеді (4 сур. қараңыз).
- Орнатылған жылдамдық мәні сақталады. Егер сіз электр құралын өшіріп, оны қайта қоссаңыз, жылдамдық бұрын орнатқан жылдамдықпен бірдей болады.

Қажетті тербеліс деңгейі өңделетін материал түріне және жұмыс шарттарына байланысты, оны ең жақсы нәтижеге қол жеткізу бойынша практикалық тәжірибеге негізделіп отырып, орнату керек.

Төмен тербеліс деңгейі кезінде ұзақ жұмыс жасау кезінде, электр құрылғысына оқтын-оқтын салқындау үшін 3 минут уақыт беру қажет. Бұл мақсатта, максималды тербеліс деңгейін орнатыңыз және электр құрылғысына нелдік жүктемемен жұмыс жасауға мүмкіндік беріңіз.

LED шамдар

LED шамдар өңделген беттегі кедір-бұдырларды айқынырақ етеді, бұл жұмыс кезінде айтарлықтай көмектеседі.

- LED шамдарды **14** қосу үшін түймені **4** басып, жіберіңіз.

Қазақ тілі

• LED шамдарды 14 өшіру үшін түймені 4 қайтадан басып, жіберіңіз

Қозғалтыш құралды қолданубойынша ұсыныстар

Тегістеу табағын таңдау

Жұмысты бастаудың алдында, қолданылатын материал немесе үстіңгі бет 16 үшін келісімді тегістеу табағының түрін таңдаңыз. Тегістеу табағының түрі қаптамада көрсетілген. Қосымша ақпаратты сатушыдан алуға болады.

Әр түрлі жұмыстар түйіршіктілігі әр түрлі құммен өңдеу парағын 16 пайдалануды қажет етеді. Бұл қажет тегістігі бар бетті алуға мүмкіндік береді. Құммен өңдеу парағын таңдаудың ең жақсы әдісі ең жақсы нәтижелерді тәжірибе жүзінде тексеру.

Тегістеу (6 сур.қараңыз)



Жұмысты бастаудың алдында, тегістеу табағының түйіршіктілігі мен түрі, тегістеу тілімшесінің 15 тербеліс деңгейі сияқты дұрыс іріктелгеніне 16 көз жеткізу мақсатында, қажет емес үстіңгі бетінің тегістік тегістелуін жүргізу керек (сол материалдан немесе өңделетін үстіңгі бет сияқты жабындысынан дайындалған).



Тегістеу кезінде электр құралын іске қоспас бұрын әрқашан жұмысшы бетіне қойыңыз. Электр құралын тоқтатпас бұрын оны әрқашан жұмысшы бетінен алып тастаңыз. Бұл тегістеу құралының шамадан тыс жылдамдығының әсерінен жұмысшы бетінің зақымдалуына жол бермейді.

- Электр құралын жоғарыда сипатталғандай шаңсорғышқа қосыңыз.
- Егер сіз қабырғаларды тегістеуді жоспарласаңыз, қосқышты 11 суретте 6.1. көрсетілген күйге қойыңыз. Егер сіз төбені тегістеуді жоспарласаңыз, қосқышты 11 суретте 6.3. көрсетілген күйге қойыңыз.
- Тегістеу тақтасын 15 өңделетін бетке қойыңыз, электр құралы мен шаңсорғышты қосыңыз және электр құралымен айналмалы немесе кері қозғалыстар жасаңыз.
- Тегістеу тақтасының бүкіл бетімен тегістеуді орындаңыз 15. Тегістеу тақтасының жиегімен 15 жұмыс жасаманыз, бұл оның қатты тозуына әкеледі, сонымен қатар өңделетін бетті зақымдауы мүмкін (6.2 сур. қараңыз).
- Электр құрылғысына шамадан тыс қысым көрсетпеген жөн, өйткені бұл жақсы нәтижеге қол жеткізуді қамтамасыз етпейді, керісінше, қозғалтқыштың артық жүктелуіне және тегістеу қағазының 16 қосымша шығындарына әкеледі.

- Электр құрылғының жұмысын үзбейсіз - бұл тоқтау жеріндегі қуыстың пайда болуына әкеледі.
- Тиісті уақытта пайдаланылған немесе шаңмен бітелген құммен өңдеу парақтарын 16 ауыстырыңыз.
- Түрлі түйіршіктілік деңгейдегі, едәуір іріден тым ұсаққа дейінгі тегістеу табақтарын қолданыңыз. Бұл жұмыс барысын 16 жеделдетеді және үстіңгі бетке қосымша тегістілікті береді.

Қозғалтқыш құралды жөндеу / алдын алу шаралары

Қозғалтқыш құралмен кез кезлген жұмысты бастау алдында оны токтан ажыратып тастаңыз.

Қозғалтқыш құралды тазалау

Құрылғыны ұзақ уақыт қолданудың маңызды талабы - оны таза ұстау. Құрылғыны әрдайым сығылған ауамен ауа алмасатын тесіктерінен үрлеп тазартып тұрыңыз 13.

Сатудан кейінгі қызмет және өтінім бойынша қызмет

Біздің сатудан кейінгі қызмет өнімге техникалық қызмет көрсетуге және оны жөндеуге, сонымен бірге, қосалқы бөлшектерге қатысты сұрақтарыңызға жауап береді. Сондай-ақ, сервистік орталықтар туралы ақпаратты, бөліктердің диаграммаларын және қосалқы бөлшектер туралы ақпаратты мына бетте табуға болады: www.crown-tools.com.

Электр құралдарын тасымалдау

- Тасымалдау кезінде қаптамаға ешбір механикалық әсерді тигізуге болмайды.
- Жүкті түсіргенде / жүктегенде қысып орау қағидатымен жұмыс істейтін ешбір технология түрін пайдалануға рұқсат етілмеген.

Қоршаған ортаны сақтау



Шикізатты қоқыс ретінде пайдаға асырудың орнына қайта қолдануға жіберіңіз.

Электр құралы, жарақаттар және бума қоршаған ортаға зиянсыз қайда қолдануға жіберілуі керек. Пластикалық компоненттер сыныпталған қайта қолдану үшін белгіленген. Бұл нұсқаулар қайта қолданылатын хлорин қосылмаған қағазда басып шығарылған.

Өндіруші өзгерістер енгізуі мүмкін.

Қазақ тілі