

PATRIOT

ИНСТРУКЦИЯ ПО ЭКСПЛУАТАЦИИ

МОТОПОМПА БЕНЗИНОВАЯ

| MP 1010 ST |

www.onlypatriot.com



| | |
|---|----|
| ВВЕДЕНИЕ | 4 |
| ТЕХНИЧЕСКИЕ ХАРАКТЕРИСТИКИ | 5 |
| ИНСТРУКЦИЯ ПО ТЕХНИКЕ БЕЗОПАСНОСТИ | 6 |
| ВНЕШНИЙ ВИД | 7 |
| ОПИСАНИЕ СБОРКИ И РАБОТЫ | 8 |
| ЗАПУСК И ОСТАНОВКА ДВИГАТЕЛЯ МОТОПОМПЫ | 11 |
| ТЕХНИЧЕСКОЕ ОБСЛУЖИВАНИЕ | 12 |
| СРОК СЛУЖБЫ, ХРАНЕНИЕ, ТРАНСПОРТИРОВКА И УТИЛИЗАЦИЯ | 13 |
| КОМПЛЕКТАЦИЯ | 13 |
| ВОЗМОЖНЫЕ НЕИСПРАВНОСТИ И МЕТОДЫ ИХ УСТРАНЕНИЯ | 14 |
| ГАРАНТИЙНЫЙ ТАЛОН | 15 |
| ГАРАНТИЙНЫЕ ОБЯЗАТЕЛЬСТВА | 16 |
| АДРЕСА СЕРВИСНЫХ ЦЕНТРОВ | 17 |
| РАСШИФРОВКА СЕРИЙНОГО НОМЕРА | 19 |

PATRIOT

ВВЕДЕНИЕ

ПОЗДРАВЛЯЕМ ВАС С ПРИОБРЕТЕНИЕМ ПРОДУКЦИИ ПОД ТОРГОВОЙ МАРКОЙ PATRIOT!

Данная инструкция содержит необходимую информацию, касающуюся работы и технического обслуживания мотопомпы. Внимательно ознакомьтесь с Инструкцией перед началом эксплуатации. Настоящая Инструкция является частью изделия и должна быть передана покупателю при его приобретении.

Бензиновые мотопомпы Patriot предназначены для перекачивания больших объемов воды в местах, где нет доступа к электропитанию.

Незаменимые помощники для осушения водоемов и бассейнов, полива огородов и садов, откачивания воды во время паводка, при строительных работах.

На помпы установлены надежные двигатели, обеспечивающие легкий запуск, долговечную работу и простое обслуживание. Центробежные самовсасывающие насосы выдают высокие динамические характеристики производительности и напора. Мотопомпы Patriot – качество и функциональность на самом высоком уровне.

СПАСИБО ЗА ПОКУПКУ!

ВАЖНО!

ПЕРЕД НАЧАЛОМ ЭКСПЛУАТАЦИИ ВНИМАТЕЛЬНО ИЗУЧИТЕ ДАННОЕ РУКОВОДСТВО.

ВСЕГДА СОБЛЮДАЙТЕ ИНСТРУКЦИИ ПО БЕЗОПАСНОСТИ, ИСПОЛЬЗОВАНИЮ И ТЕХНИЧЕСКОМУ ОБСЛУЖИВАНИЮ МОТОПОМПЫ.

НЕПРАВИЛЬНАЯ ЭКСПЛУАТАЦИЯ И НЕСОБЛЮЖДЕНИЕ МЕР БЕЗОПАСНОСТИ МОЖЕТ ПРИВЕСТИ К СЕРЬЕЗНЫМ ТРАВМАМ ИЛИ СМЕРТИ!

ДАННОЕ РУКОВОДСТВО СОДЕРЖИТ ВСЮ НЕОБХОДИМУЮ ИНФОРМАЦИЮ ПО МЕРАМ БЕЗОПАСНОСТИ ПРИ РАБОТЕ С ОБОРУДОВАНИЕМ. ВНИМАТЕЛЬНО ОЗНАКОМЬТЕСЬ С ДАННЫМ РУКОВОДСТВОМ ПЕРЕД НАЧАЛОМ РАБОТЫ. ПОЖАЛУЙСТА, ПРЕДОСТАВЬТЕ ДРУГИМ ПОЛЬЗОВАТЕЛЯМ ДАННУЮ ИНСТРУКЦИЮ ПРЕЖДЕ, ЧЕМ ОНИ НАЧНУТ ИСПОЛЬЗОВАТЬ ОБОРУДОВАНИЕ. ДАННОЕ РУКОВОДСТВО НЕОБХОДИМО ХРАНИТЬ В БЕЗОПАСНОМ МЕСТЕ.

| | MP 1010 ST (Арт.: 335 10 1510) |
|---|---------------------------------------|
| Двигатель: тип, объем, мощность | 2-т, АИ-92+масло, 40.6сс, 2.0 л.с. |
| Максимальная производительность | 10 м ³ /ч; 166 л/м |
| Максимальная глубина всасывания | 8м |
| Максимальный напор | 30м |
| Диаметр патрубков | 1»/ 25мм |
| Объем топливного бака; пропорция масла | 0,95 л; 1/32 |
| Габариты, мм | 380x300x380 |
| Вес | 7,5 кг. |

СПАСИБО ЗА ПОКУПКУ!

- Никогда не эксплуатируйте мотопомпу в замкнутом плохо вентилируемом помещении.

ИСПОЛЬЗУЕМОЕ ТОПЛИВО СИЛЬНО ГОРЮЧЕ И ТОКСИЧНО

- Всегда останавливайте мотопомпу перед заправкой, выждите минимум 5 минут, чтобы двигатель остыл;
- Не заправляйте мотопомпу вблизи открытого огня, не курите во время заправки;
- Не допускайте попадания топлива на двигатель или глушитель во время заправки;
- При попадании топлива в глаза или проглатывании топлива следует немедленно обратиться к врачу;
- При попадании топлива на кожу и одежду тщательно промыть с мылом места контакта и сменить одежду;
- При эксплуатации и транспортировке располагайте мотопомпу строго вертикально.

ДВИГАТЕЛЬ И ГЛУШИТЕЛЬ СИЛЬНО НАГРЕВАЮТСЯ

- Располагайте мотопомпу в местах, недоступных для детей и домашних животных;
- Рядом с работающей мотопомпой не должно быть легковоспламеняющихся предметов;

- Устанавливаете мотопомпу на расстоянии не менее 1 метра от стен и крупных предметов для достаточного охлаждения;
- Не переносите работающую мотопомпу;
- Запрещается накрывать мотопомпу;
- В процессе работы мотопомпы глушитель сильно нагревается и остается горячим некоторое время после его выключения.
- Не дотрагивайтесь до глушителя во время работы двигателя и пока он остается горячим;
- Устанавливаете мотопомпу на ровную прямую поверхность.

В ПРОЦЕССЕ РАБОТЫ

- Мотопомпа должна иметь устойчивое положение;
- Необходимо соблюдать нормы минимальных радиусов изгиба рукавов (не менее двух наружных диаметров рукава);
- Не прикасайтесь к проводу и наконечнику (колпачку), свече зажигания, глушителю;
- Не оставляйте работающий двигатель без присмотра;

ВО ИЗБЕЖАНИЕ ВЫХОДА ИЗ СТРОЯ НАСОСА

- Не приступать к запуску двигателя, не заполнив водой внутренние полости помпы у самовсасывающих модулей и всасывающего рукава у моделей без системы самовсасывания;

- Не допускать попадания воды на детали двигателя мотопомпы и, особенно, на свечу зажигания;
- Постоянно следить за положением сетчатого водозаборного фильтра на конце всасывающего рукава (не менее 0,3 м от стенок или дна водоема и 0,2 м от наименьшего уровня воды в водозаборе);
- Не допускайте пережима или перекрытия шланга подачи воды — это может привести к повреждению насоса.

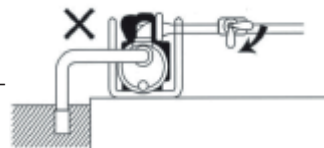

PATRIOT

ВНЕШНИЙ ВИД

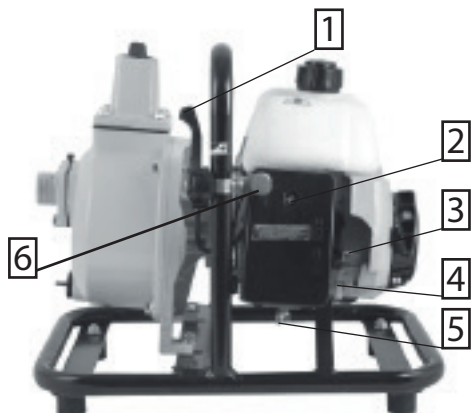

1. Рычаг газа
2. Крышка воздушного фильтра
3. Дроссельная заслонка
4. Кран подачи топлива
5. Клапан слива топлива
6. Кнопка глушения двигателя

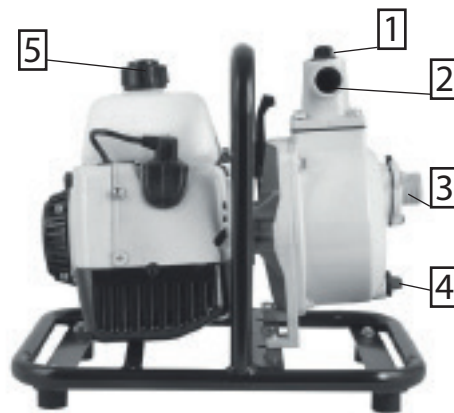

1. Крышка заливной горловины
2. Выпускной патрубок
3. Впускной патрубок
4. Крышка слива воды
5. Крышка топливного бака

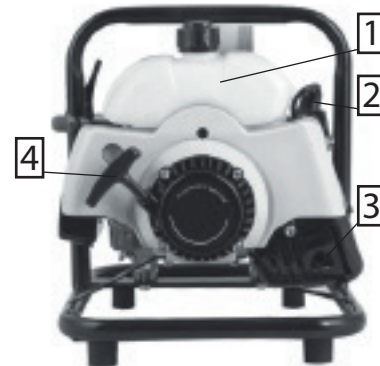

1. Топливный бак
2. Колпачок свечи зажигания
3. Глушитель
4. Ручной стартер

PATRIOT

ОПИСАНИЕ СБОРКИ И РАБОТЫ

ПРЕДВАРИТЕЛЬНАЯ ПОДГОТОВКА

Перед запуском мотопомпы в работу необходимо провести ряд подготовительных мероприятий:

1. Проверить и подготовить к работе двигатель мотопомпы.
2. Проверить и подготовить к работе водяной насос. Смонтировать детали всасывающего и подающего тракта.
3. Подготовить рабочее место для установки мотопомпы.

ДВИГАТЕЛЬ

Перед запуском мотопомпы в работу произведите внешний осмотр двигателя. Проверьте исправность корпусных деталей, глушителя, топливопровода и т.д. При необходимости произведите ремонт или замену неисправных деталей.

Для работы двухтактного двигателя мотопомпы применяется топливная смесь, состоящая из бензина и двухтактного масла.

ВНИМАНИЕ!

- Для приготовления топливной смеси используйте неэтилированный бензин АИ 92, смешанный с моторным маслом для двухтактных двигателей с воздушным охлаждением, в соотношении 32:1. Рекомендуется использовать двухтактное моторное масло PATRIOT для двухтактных двигателей с воздушным охлаждением, которое имеет классификацию API TC. Масла других производителей должны иметь классификацию не ниже API TB/C или JASO FC/D
- Запрещается приготавливать топливную смесь непосредственно в топливном баке мотопомпы.
- Перед каждой заправкой топливного бака мотопомпы тщательно перемешивайте топливную смесь в емкости. Никогда не заливайте чистый бензин в топливный бак. Поломка двигателя в результате эксплуатации на чистом бензине, с неправильно приготовленной или старой топливной смесью не попадает под гарантийный случай. Требуемое соотношение масло/бензин должно соответствовать пропорции 1/32 (125 мл. масла на 4 литра бензина). При приготовлении топливной смеси тщательно выдерживайте это соотношение.
- Готовую к работе топливную смесь рекомендуется использовать в течение 30 дней. При длительном хранении топливная смесь разла-

гается, меняет свои свойства и становится непригодной к применению. Никогда не используйте топливную смесь, которая хранилась более чем 30 дней. Никогда не заливайте чистый бензин в топливный бак. Поломка двигателя в результате эксплуатации на чистом бензине, с неправильно приготовленной или старой топливной смесью не попадает под гарантийный случай.

Не оставлять работать двигатель длительное время на холостых оборотах. Не эксплуатировать мотопомпу без нагрузки на высоких оборотах.

ПРИМЕЧАНИЕ!

Двигатель достигает максимальной мощности только после выработки 3-4 полных заправок топливного бака.

ТОПЛИВНЫЙ БАК

Перед заполнением топливного бака остановите двигатель и дайте ему полностью остыть.

Заполняйте топливный бак на открытом воздухе или в помещении с хорошей вентиляцией, вдали от источников возможного воспламенения.

Снимите крышку топливного бака, убедитесь в наличии сетчатого топливного фильтра.

Аккуратно залейте топливную смесь.

Не заполняйте топливный бак полностью. Заливайте бензин в топливный бак до уровня примерно на 10 мм

ниже верхнего края заливной горловины, чтобы оставить пространство для теплового расширения топлива.

После заправки топливного бака убедитесь в том, что пробка заливной горловины закрыта.

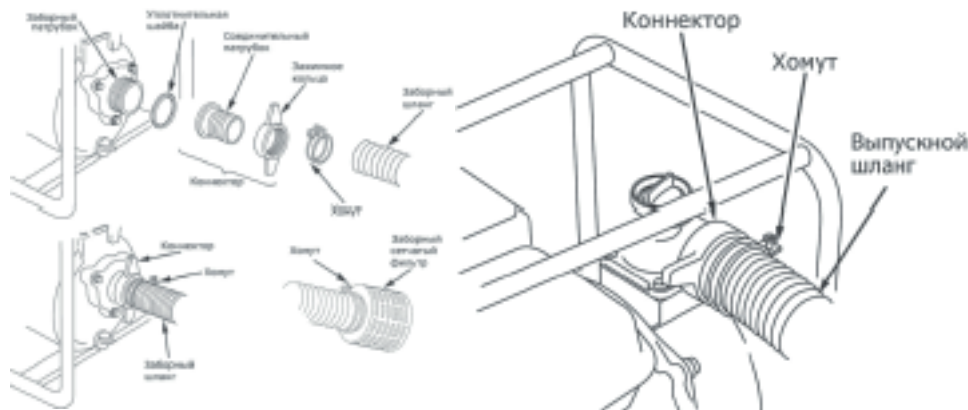

ВОДЯНОЙ НАСОС

УСТАНОВКА ШЛАНГОВ

- Убедитесь в отсутствии посторонних предметов во внутренних полостях патрубков насоса;
- Подсоедините к всасывающему шлангу фильтр.



ВНИМАНИЕ: Работайте только с сетчатым фильтром, чтобы избежать повреждения мотопомпы, которые она может получить от примесей песка или грязи в воде.

- Подсоедините всасывающий и

ОПИСАНИЕ СБОРКИ И РАБОТЫ

напорный шланги к патрубкам мотопомпы. Всасывающий шланг должен быть несжимаемым (гофрированным), поскольку при всасывании в нем создается значительное разрежение. Используйте специальные шланги для самовсасывающих насосов.

ПРИМЕЧАНИЕ!

Если есть утечка воздуха во всасывающей магистрали, вода не сможет подняться.

ЗАПОЛНЕНИЕ НАСОСА ВОДОЙ

Установите мотопомпу вблизи водоема (емкости); опустите фильтр всасывающего рукава в водоем, обеспечив вертикальное положение фильтра:

- отверните пробку заливной горловины насоса;
- заполните насос водой до края горловины;
- завернуть пробку;



ПРИМЕЧАНИЕ: Для оптимальной работы всасывающей магистрали необходимо утяжелить всасывающий рукав в районе фильтра дополнительным грузом и в процессе работы (особенно при запуске помпы) проверять вертикальное положение всасывающего рукава с фильтром.

- Закрепите шланги хомутами.
- При монтаже соблюдайте следующие требования:
 - I. под хомутами крепления не должно быть складок стенок рукавов;
 - II. затяжка хомутами не должна превышать 40% толщины стенки рукава;
 - III. расстояние между торцом рукава и торцом хомута должно быть не менее 4 мм.

- Подсоедините патрубки к резьбовым выходам мотопомпы;



ВНИМАНИЕ: При установке соединительного патрубка убедитесь, что прокладка находится на месте.
ВНИМАНИЕ: Не рекомендуется использовать шланги меньшего или большего диаметра, чем диаметр впускного и выпускного патрубка

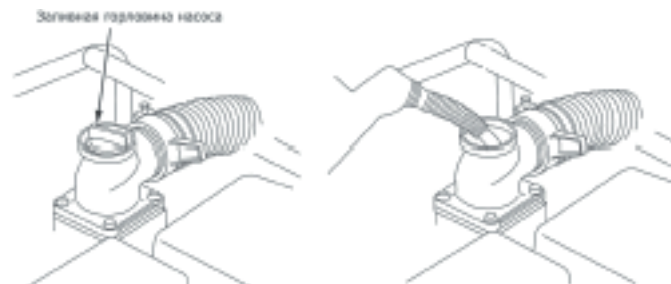

Признаком полного заполнения является отсутствие выхода воздушных пузырьков из корпуса.

ЗАПУСК



ВНИМАНИЕ: ЗАПУСК МОТОПОМПЫ БЕЗ ЗАПОЛНЕНИЯ НАСОСА ВОДОЙ МОЖЕТ ПРИВЕСТИ К ВЫХОДУ ИЗ СТРОЯ САЛЬНИКА (ТОРЦЕВОГО УПЛОТНЕНИЯ), ЧТО РАССМАТРИВАЕТСЯ КАК НЕГАРАНТИЙНЫЙ СЛУЧАЙ.

- Установите мотопомпу на ровную твердую поверхность, заполните топливный бак свежей топливной смесью.
- Откройте кран подачи топлива.
- Закройте воздушную заслонку. Для этого рычаг заслонки переведите в верхнее положение.
- Рычаг газа установите в среднее положение.
- Выберите свободный ход шнура стартера. Для этого потяните за рукоятку стартера, пока не почувствуете сопротивление. Затем произведите резкий рывок. Возможно повторение этой процедуры до первого «хлопка» в глушитель.
- После первого «хлопка» в глушитель откройте воздушную заслонку. Для этого переведите рычаг воздушной заслонки в крайнее нижнее положение.
- Выберите свободный ход шнура стартера. Затем произведите резкий рывок за рукоятку стартера.
- После запуска прогрейте двигатель в режиме холостого хода в течение 1-2 минут.
- Рычагом газа отрегулируйте необходимый поток воды.



ВНИМАНИЕ: Всегда при запуске выбирайте свободный ход шнура стартера. Не вытягивайте при запуске до упора шнур стартера. Не бросайте ручку стартера. Невыполнение этих требований при запуске может привести к поломке деталей стартера.



ВНИМАНИЕ: Запуск прогретого двигателя производится по той же схеме, за исключением пп.3-6. Воздушную заслонку закрывать не нужно. При закрытой заслонке на прогретом двигателе возможно забрызгивание бензином свечи зажигания. Если это произошло, то следует либо подождать 15 минут, пока двигатель остынет, либо выкрутить и протереть свечу.



ВНИМАНИЕ: В случае частого забрызгивания свечи зажигания рекомендуется уменьшить подачу топлива при помощи топливного крана.



ВНИМАНИЕ: Двигатель мотопомпы должен пройти обкатку в течение первых 3 часов работы. В период обкатки запрещается устанавливать максимальные обороты двигателя.

ОСТАНОВКА ДВИГАТЕЛЯ

- Переместите рычаг дроссельной заслонки в положение «МИН» и дайте поработать двигателю в течение двух-трех минут без нагрузки для его охлаждения;
- Нажмите и удерживайте кнопку глушения двигателя до полной остановки двигателя
- Перекройте топливный кран, установив его в положение «Закрото»;
- Отсоедините патрубки и шланги; слейте воду из корпуса мотопомпы через сливную пробку.



ВНИМАНИЕ: В аварийной ситуации для остановки мотопомпы следует сразу нажать кнопку глушения двигателя.



ВНИМАНИЕ: СВОЕВРЕМЕННО ПРОВОДИТЕ РАБОТЫ ПО ТЕХНИЧЕСКОМУ ОБСЛУЖИВАНИЮ МОТОПОМПЫ. СТРОГО ВЫПОЛНЯЙТЕ ВСЕ ИЗЛОЖЕННЫЕ ИНСТРУКЦИИ ПО ПРОВЕДЕНИЮ РЕГЛАМЕНТНЫХ РАБОТ.

Общие сведения и рекомендации:

Техническое обслуживание сводится к содержанию мотопомпы в чистоте и своевременному проведению регламентных работ по очистке или замене фильтрующих элементов. В случае эксплуатации мотопомпы в неблагоприятных условиях (например, сильная запыленность) техническое обслуживание мотопомпы следует проводить чаще.

УДАЛЕНИЕ ГРЯЗИ С ДВИГАТЕЛЯ

Удаление грязи с двигателя позволит обеспечить оптимальное охлаждение двигателя и его работу на требуемых оборотах, а также снижение риска возникновения воспламенения.

Периодически необходимо удалять сжатым воздухом грязь и маслянистые отложения со следующих частей двигателя:

- ребер воздушного охлаждения;
- рычагов и тяг системы регулирования оборотов.

ОБСЛУЖИВАНИЕ СВЕЧИ ЗАЖИГАНИЯ

Каждые 30 часов работы двигателя, но не реже одного раза в год, проводите проверку состояния свечи зажигания в следующем порядке:

- Очистите поверхность около свечи зажигания.
- Снимите колпачок свечи.
- Выверните свечным шестигранным ключом, входящим в комплект поставки, и осмотрите свечу. Электроды свечи должны иметь светло-коричневый цвет.
- Замените свечу, если имеются сколы керамического изолятора или электроды имеют неровности, прогорели или имеют нагар.

В случае замены рекомендуется использовать свечу зажигания PATRIOT L 7 RTC:

- Очистите электроды мелкой наждачной бумагой до металла, проверьте и отрегулируйте зазор.
- Проверьте величину зазора между

заземляющим и центральным электродами, используя специальный щуп.

- При необходимости установите зазор 0,6- 0,7 мм. Установите свечу зажигания в двигатель и надежно затяните. Недостаточная затяжка свечи зажигания может привести к ее перегреву и повреждению двигателя.

При установке свечи зажигания используйте оригинальный свечной ключ из комплекта. Присоедините колпачок свечи зажигания.

ОЧИСТКА И ЗАМЕНА ВОЗДУШНОГО ФИЛЬТРА

Двигатель мотопомпы оснащен воздушным фильтром, который предотвращает преждевременную выработку и появление неисправностей двигателя.

Каждые 50 часов рекомендуется проводить проверку воздушного фильтра

СРОК СЛУЖБЫ, УСЛОВИЯ ХРАНЕНИЯ, ТРАНСПОРТИРОВКИ И УТИЛИЗАЦИИ

СРОК СЛУЖБЫ, УСЛОВИЯ ХРАНЕНИЯ, ТРАНСПОРТИРОВКИ И УТИЛИЗАЦИИ

Срок службы и утилизация

Рекомендованное время бесперебойной работы мотопомпы - не более 8 часов в сутки. При выполнении всех требований настоящей инструкции по эксплуатации срок службы мотопомпы составляет 5 лет. По окончании срока службы не выбрасывайте технику в бытовые отходы! Отслужившее свой срок оборудование должно утилизироваться в соответствии с Вашими региональными нормативными актами по утилизации техники и оборудования.

Условия хранения и транспортировки

Хранить мотопомпу в чистом и сухом помещении. Если помпа не используется более 30 дней, выполните следующие действия:

- 1. Топливная система.** При длительном хранении топлива в баке происходит образование смолянистых отложений, засоряющих карбюратор/топливную систему. Перед хранением необходимо слить топливо из бака и карбюратора, как описано в пункте «слив топлива и очистка отстойника» (нажав на сливной клапан, расположенный на нижней части поплавковой камеры карбюратора).
- 2. Масло.** Замените масло, если оно не менялось 3 месяца, как описано в пункте «проверка и замена масла» настоящего Руководства.
- 3. Слив воды из насоса.** Во избежание повреждения насосной части мотопомпы от коррозии или расширения воды при замерзании необходимо перед хранением слить воду. Открутите сливную пробку и слейте воду.

Условия транспортировки



ВНИМАНИЕ! Храните и транспортируйте мотопомпу в горизонтальном положении.

Закройте топливный кран. Зафиксируйте мотопомпу на ровной поверхности, исключив возможность смещения или опрокидывания. Не наклоняйте мотопомпу в сторону воздушного фильтра более чем на 20°.

Примечание! Транспортировка мотопомпы осуществляется при холодном двигателе.

Технический регламент таможенного союза:

ТР ТС 010/2011 «О безопасности машин и оборудования»

ТР ТС 020/2011 «Электромагнитная совместимость технических средств»

КОМПЛЕКТАЦИЯ

| | |
|----------------------------------|-------|
| МОТОПОМПА В СБОРЕ | 1 ШТ. |
| УПЛОТНИТЕЛЬНЫЕ ШАЙБЫ | 2 ШТ. |
| СОЕДИНИТЕЛЬНЫЕ ПАТРУБКИ | 2 ШТ. |
| ЗАЖИМНЫЕ КОЛЬЦА | 2 ШТ. |
| ХОМУТЫ | 3 ШТ. |
| ЗАБОРНЫЙ ФИЛЬТР | 1 ШТ. |
| СВЕЧНОЙ КЛЮЧ | 1 ШТ. |
| ИНСТРУКЦИЯ С ГАРАНТИЙНЫМ ТАЛОНОМ | 1 ШТ. |

PATRIOT

ВОЗМОЖНЫЕ НЕИСПРАВНОСТИ И МЕТОДЫ ИХ УСТРАНЕНИЯ

| Неисправность | Причина | Устранение |
|---|--|---|
| Двигатель не запускается | Нет топлива в топливном баке | Проверить уровень топлива, заполнить бак свежим бензином |
| | Срабатывает автоматическая система контроля уровня масла | Проверить уровень масла, долить при необходимости |
| | Мотопомпа находится в наклонном положении | Установить мотопомпу в горизонтальное положение |
| | Попадание масла в камеру сгорания (вследствие сильного наклона или падения мотопомпы) | Вывернуть свечу зажигания и повернуть коленчатый вал двигателя, потянув 3-4 раза за шнур стартера. Очистить карбюратор и воздушный фильтр |
| | Открыта заслонка карбюратора холодного двигателя | Закрыть заслонку карбюратора |
| | Нет искры на электродах свечи | Вывернуть свечу зажигания, проверить ее состояние, заменить при необходимости |
| Нестабильная работа мотопомпы | Не поступает топливо в карбюратор: закрыт топливный кран / засорен фильтр карбюратора | Открыть топливный кран, вывернуть дренажную пробку в нижней части поплавковой камеры карбюратора, прочистить фильтр |
| | Загрязнен воздушный фильтр | Очистить или установить новый фильтрующий элемент |
| Мотопомпа перегревается | Неисправность регулятора частоты вращения | Установить номинальную частоту вращения двигателя в ближайшем сервисном центре |
| | Эксплуатация мотопомпы на высоте более 2000 м над уровнем моря | Для работы в данных условиях, необходимо отрегулировать мотопомпу в сервисном центре |
| Нет всасывания | Слишком высокая температура окружающей среды | Мотопомпа рассчитана на эксплуатацию при температуре окружающей среды не более +40°C |
| | Нет или недостаточно воды в насосной части | Залить воду |
| | Заборный шланг засасывает воздух или поврежден | Заменить заборный шланг |
| | Недостаточно затянута сливная пробка | Полностью затяните сливную пробку |
| Мотопомпа работает, но производительность резко падает | Подсос воздуха из сальника помпы | Замените сальник в ближайшем сервисном центре |
| | Подсос воздуха | Проверьте правильность подсоединения заборного шланга |
| | Заборный фильтр засорен | Очистите фильтр |
| | Неправильно подобран диаметр и (или) длина заборного шланга | Рассчитайте по формуле длину и выберите шланг необходимого диаметра |
| | В период самозаполнения воздух не мог выходить из насосной части из-за того, что выпускная сторона была перекрыта или в выпускном шланге была вода | Откройте все вентили и краны на выпускной стороне или удалите воду из выпускного шланга |
| Высота уровня забора воды превышает максимально допустимое значение | Уменьшите высоту уровня забора воды | |



PATRIOT

ГАРАНТИЙНЫЙ ТАЛОН / КЕПІЛДІК ТАЛОНЫ

Гарантийный талон является документом, дающим право на гарантийное обслуживание приобретенного инструмента. Гарантия покрывает расходы только на работу и запасные части. Стоимость почтовых отправлений, страховки и отгрузки изделий для ремонта не входит в гарантийные обязательства. В случае утери гарантийного талона, владелец лишается права на гарантийное обслуживание.

№ _____

ИЗДЕЛИЕ / ҚҰРАЛ: _____

МОДЕЛЬ / МОДЕЛІ: _____

ЗАВОДСКОЙ № / ҚҰРАЛ №: _____

ДАТА ПРОДАЖИ / САТУ КҮНІ: _____

ТОРГОВАЯ ОРГАНИЗАЦИЯ / САУДА ҰЙЫМЫ: _____

ПОДПИСЬ ПРОДАВЦА / САТУШЫНЫҢ ҚОЛЫ: _____

С правилами эксплуатации и условиями гарантии ознакомлен.

Претензии к комплектации и внешнему виду не имею.

Изготовитель оставляет за собой право на внесение изменений в конструкцию, дизайн и комплектацию.

Кепілдік шарттары және кепілдікті қызмет көрсетумен таныстым және келістім.

Құрал жарамды және толығымен жинақталған күйде қабылданған. Сыртқы көрінісіне наразылық білдірмеймін.

ПОДПИСЬ ПОКУПАТЕЛЯ / САТЫП АЛУШЫ ҚОЛЫ: _____

Без штампа или печати торговой организации гарантийный талон не действителен!

Сауда ұйымының мөрі немесе мөрі жоқ болса, кепілдік картасы жарамсыз!

ШТАМП ТОРГОВОЙ ОРГАНИЗАЦИИ
БАСЫП ШЫҒАРУ ҮШІН ОРЫН



ГАРАНТИЙНОЕ ОБЯЗАТЕЛЬСТВО / КЕПІЛДЕМЕ МІНДЕТЕМЕЛЕРІ

1. Гарантийный срок эксплуатации бензинового, электрического и аккумуляторного инструмента PATRIOT кроме продукции в п.2 и п.3 (без аксессуаров и принадлежностей) составляет **24 (двадцать четыре) месяца** со дня продажи розничной сетью.
2. Гарантийный срок эксплуатации бензиновых генераторов PATRIOT серии GP (кроме модели GP 910 и GP 1510 и генераторов инверторного типа) составляет **36 (тридцать шесть) месяцев** или 500 моточасов работы со дня продажи розничной сетью.
3. Гарантийный срок эксплуатации инструмента составляет **12 (двенадцать) месяцев** со дня продажи розничной сетью для бензинового, электрического и аккумуляторного инструмента торговой марки PATRIOT серии THE ONE, MAXPOWER, MAXWELDER, триммеров электрических PATRIOT с нижним расположением двигателя, насосов PATRIOT. Если издание, предназначенное для бытовых (непрофессиональных) нужд, эксплуатировалось в коммерческих целях (профессионально), срок гарантии составляет **1 (один) месяц** со дня продажи. Дефекты сборки инструмента, допущенные по вине изготовителя, устраняются бесплатно в течение **45 (сорока пяти) дней** со дня предоставления потребителем требований об устранении недостатков изделия, после проведения диагностики изделия техническим центром.

ГАРАНТИЙНЫЙ РЕМОНТ ОСУЩЕСТВЛЯЕТСЯ ПРИ СОБЛЮДЕНИИ СЛЕДУЮЩИХ УСЛОВИЙ:

1. Наличие товарного или кассового чека и гарантийного талона с указанием заводского (серийного) номера инструмента, даты продажи, подписи покупателя, штампа торгового предприятия.
2. Предоставление неисправного инструмента в чистом виде.
3. Гарантийный ремонт производится только в течение срока, указанного в данном гарантийном талоне.

ГАРАНТИЙНОЕ ОБСЛУЖИВАНИЕ НЕ ПРЕДОСТАВЛЯЕТСЯ:

1. При неправильном и нечетком заполнении гарантийного талона;
2. На инструмент, у которого неразборчив или изменен серийный номер;
3. На последствия самостоятельного ремонта, разборки, чистки и смазки инструмента в гарантийный период (не требуемые по инструкции эксплуатации), о чем свидетельствуют, например, запомы на шлицевых частях крепежа корпусных деталей;
4. На замену изношенного или поврежденного режущего оборудования;
5. На неисправности, возникшие в результате применения неправильно пригтованной топливной смеси;
6. На инструмент, который эксплуатировался с нарушениями инструкции по эксплуатации или не по назначению;
7. На повреждения, дефекты, вызванные внешними механическими воздействиями, воздействием агрессивных средств и высоких температур или иных внешних факторов, таких как дождь, снег, повышенная влажность и др.;
8. На неисправности, вызванные попаданием в инструмент инородных тел, небрежным или плохим уходом, повлекшим за собой выход из строя инструмента;
9. На неисправности, вызванные перегрузкой, повлекшие за собой выход из строя двигателя, трансформатора или других узлов и деталей, а также вследствие несоответствия параметров электросети номинальному напряжению;
10. На неисправности, вызванные использованием некачественного бензина и топливной смеси, что ведет к выходу из строя цилиндрно-поршневой группы;
11. На неисправности, вызванные использованием неоригинальных запасных частей и принадлежностей;
12. В случае использования моторного масла, не соответствующего квалификации, которое вызывает повреждение двигателя, уплотнительных колец, топливаторовозов или топливного бака;
13. На дефекты и повреждения, возникшие в результате применения неправильно пригтованной топливной смеси;
14. На недостатки изделий, возникшие вследствие эксплуатации с неустраненными иными недостатками;
15. На недостатки изделий, возникшие вследствие технического обслуживания и внесения конструктивных изменений **лицами, организациями, не являющимися авторизованными сервисными центрами;**
16. На неисправности, вызванные работой на тормозе цепи, что приводит к оплавлению корпуса;
17. На естественный износ изделия и комплексуיות в результате интенсивного использования;
18. На такие виды работ, как регулировка, чистка, смазка, замена расходных материалов, а также периодическое обслуживание на тротуарном участке в соответствии с Руководством оператора (Инструкцией по эксплуатации);
19. Предметом гарантии не является неполная комплектация изделия, которая могла быть обнаружена при продаже изделия;
20. Выход из строя деталей в результате кратковременного блокирования при работе.

Гарантия не распространяется на узлы и детали, являющиеся расходными, быстросъёмными материалами, к которым относятся: пильная цепь и лента, пильная шина, соединительные муфты, втулки и ведомые звездочки, болты, гайки, курки, trimmerные головки, направляющие ролики, защитные кожухи, привады, цепи и шестерни, насадки, крепежные элементы, фрезы, крепления, жила, электроды, наконечники и крепления режущих органов, резинные амортизаторы, резинные уплотнители, детали механизма стартера, свечи зажигания, лента тормоза цепи, воздушный и топливный фильтры, крышка бака, влючатель зажигания, рычаг воздушной заслонки, пружина сцепления, угловые щетки, червячные колеса, тросы, провод питания, кнопка включения, сопла и наконечники для пулвотоматов, салники, резинные прокладки и уплотнители, шланги, пистолеты, форсушки, колья, насадки, леноккомплекты, аккумуляторы и т.д.

1. П2 және П3 өнімдерінің бензинді, электірдік және аккумулятордык PATRIOT аспабын пайдалану кепілдік мерзімі (аккумулятор және аксессуарларсыз) бөлшек сауда желісінде сатылған күннен бастап **24 жыйрма төрт ай**.
2. GP сериясының PATRIOT бензинді генераторларын пайдалану кепілдік мерзімі (GP 910 және GP1510 моделдерінен тыс) бөлшек сауда желісінде сатылған күннен бастап **36 отыз алты ай** немесе 500 сағат жұмыс.
3. PATRIOT маркасының THE ONE, MaxPower, MaxWelder серияларының бензинді, электірдік және аккумулятордык аспаптары, төменгі қозғалтқышы бар Patriot электр триммерлері, Patriot сорғыларының пайдалану кепілдік мерзімі бөлшек сауда желісінде сатылған күннен бастап **12 он екі ай**.

Егер ішкі (қосбөі емес) қажеттіліктерге арналған өнім коммерциялық мақсатта (қосбөі түрде) қолданылса, кепілдік мерзімі сатылған күннен бастап **6 ай**. Өндірушінің кінесінен жасалған аспапты құрастыруды кемшіліктер, техникалық орталық деііне қойғаннан кейін, өнімде ақауларды жоюға қатысты тұтынушы талаптарын берген күннен бастап 45 күн ішінде тағайын жасалады.

КЕПІЛДІК ЖӨНДЕУ ЖҰМЫСТАРЫ КЕЛЕСІ ЖАҒДАЙЛАРДА ЖҰЗЕГЕ АСЫРЫЛАДЫ:

1. Тауар немесе қасалық түбіртек және құралдың зауыттық (сериялық) нөмірлері, сату күні, тұтынушы қолы, сауда компаниясының мөрі қойылған кепілдік талонның болуы;
2. Ақаулы аспапты таза түрде беру;
3. Кепілдікті жөндеу тек осы кепілдік картасында көрсетілген мерзімде жүзеге асырылады.

КЕПІЛДІК ҚЫЗМЕТІ ҚАРАСТЫРЫЛМАҒАН ЖАҒДАЙЛАР:

1. Кепілдік картасының дұрыс емес немесе анық емес толтырылуы;
2. Сериялық нөмірі түсініксіз немесе өзгертілген құрал;
3. Кепілдемесі мерзімінде құралды өз бетімен а. жөндеу, бөлшектеу, тазалау және майлаудың салдары (пайдалану нұсқауларында талап етілмеген жағдайда), мысалы, корпустық бөліктерінің бекітілген бөліктеріндегі сынықтар;
4. Тоған немесе зақымдалған кесетін жабдықты ауыстыру;
5. Бастапқы ақаулық туралы хабарлауымынан туындаған ақаулар;
6. Қолдану нұсқауын бұзу немесе басқа мақсаттарда қолданылған аспап;
7. Сырты механикалық жөір заттерге ықпалынан және жоғары температура немесе жаңбыр, қар, жоғары ылғалдылық және басқа да сырты факторлардан туындаған зақымдар ақаулар;
8. Бөтен заттың түсінуінен туындаған ақаулар, немқұрайлы немесе нашар күтім нәтижесінде аспаптың бұзылуы;
9. Шамадан артқы түлеу нәтижесінде пайда болған ақаулар себебінен қозғалтқыштың, трансформатордың немесе басқа құрамдас бөліктердің және бөлшектердің бұзылуы, сондай-ақ номиналды көрнеуге электр желісі параметрлерінің сәйкес келмеуінің салдары;
10. Цилиндрлік-поршенді толтың істен шығуына өкелетін сапасыз бензин және отын қоспасын пайдаланудан туындаған ақаулар;
11. Тұпсуқалы емес қосалық бөлшектер мен аксессуарларды пайдаланудан туындаған ақаулар;
12. Қозғалтқышқа, сақиналарға, отын желілеріне немесе отын баіне зақым келтіретін сапасыз аяқ келмейтін қозғалтқыш майын пайдалану;
13. Дұрыс дайындалмаған отын қоспасынан туындаған ақаулар мен зақымдар;
14. Басқа жойылмаған ақаулармен пайдалану нәтижесінде пайда болатын өнім ақаулары;
15. Авторландырылмаған сервистік орталық тұлғаларының, ұйымдардың, техникалық қызмет көрсету және сындарлы өзгерістер енгізуі салдарынан туындаған өнімдердегі кемшіліктер;
16. Қақытын бақуына өкелетін тізбекті тежеудегі жұмыс нәтижесінде пайда болған ақаулар;
17. Қарқынды пайдалану нәтижесінде өнімдің және компоненттердің табиғи тозуы;
18. Түзеу, тазалау, майлау, шығым материалдарын ауыстыру, сондай-ақ мерзімді техникалық қызмет көрсету және оператор нұсқаулығында (пайдалану нұсқаулары) көрсетілген басқа да іс-шаралар;
19. Өнім сатылған кезде анықталуы мүмкін болған өнім құрамының кемшіліктері кепілдік нысанына кірмейді;
20. Жұмыс уақытында қысқа мерзімді блоқтау нәтижесінде бөлшектердің істен шығуы.

Кепілдікке шығыс материалдарына кіретін тез тозытын тораптар мен бөлшектер кірмейді. Олар мыналарды қамтиды: тізбек және лента, ағаш тігетін(пильный) шиналар, бірлестіру муфталары, жетекші және басқаратын жұлдыздар, браундана, сомындар, шүрілпелер, триммер бастиктері, бағыттаушы ағуандар, қорғанысқа қалтамар, жетекші бөліктер және төгеріштер, иілгіш біліктер, қалқалы аспаптар, фланецтер, бекіткіштер, шынықтар, керілгіс элементтері және мүше қиыш бекіткіштері, резинке амортизаторлары, резинке нығызтағыштары, стартер механизмін бөліктері, оталдыру біліктері, тізбек төмегіш лентасы, ауа және отын сүзгілері, бақ қақпағы, отын қосқышы, төмегіш лентасы, ілініс серпінісі, көміртек шекталары, браунданық доңғалқатар, арқандар, қуат сымы, қуат түімесі, жарғыялы автоматтар үшін шүмектер мен ұшықтар, тығыздамалар, резинелі аралық қабаттар мен тығыздағыштар, құбыршектер, талпаңшалар, форсуналар, найзалар, шүмектер, көбік пакеттері, аккумуляторлер және басқа.

БОЛЕЕ ПОЛНАЯ ИНФОРМАЦИЯ ПО СЕРВИСНЫМ ЦЕНТРАМ НАХОДИТСЯ НА САЙТЕ WWW.ONLYPATRIOT.COM

ЕДИННЫЙ ТЕЛЕФОН СЕРВИСНОЙ СЛУЖБЫ
8-800-2222-768

ОТРЫВНОЙ ТАЛОН #1

(Заполняется сервисным центром)

вписать номер гарантийного талона

Дата приема _____

Дата выдачи _____

Номер заказ-наряда _____

Мастер _____

Фамилия И. О.

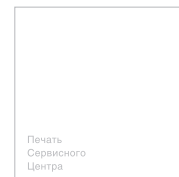

ОТРЫВНОЙ ТАЛОН #2

(Заполняется сервисным центром)

вписать номер гарантийного талона

Дата приема _____

Дата выдачи _____

Номер заказ-наряда _____

Мастер _____

Фамилия И. О.

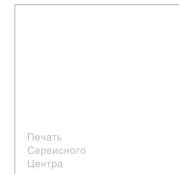

ОТРЫВНОЙ ТАЛОН #3

(Заполняется сервисным центром)

вписать номер гарантийного талона

Дата приема _____

Дата выдачи _____

Номер заказ-наряда _____

Мастер _____

Фамилия И. О.

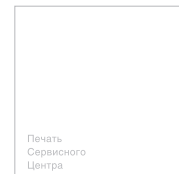

PATRIOT

Сервисный центр _____

Описание дефекта _____

1



Сервисный центр _____

Описание дефекта _____

2



Сервисный центр _____

Описание дефекта _____

3

**ЕДИННЫЙ ТЕЛЕФОН СЕРВИСНОЙ СЛУЖБЫ
8-800-2222-768**

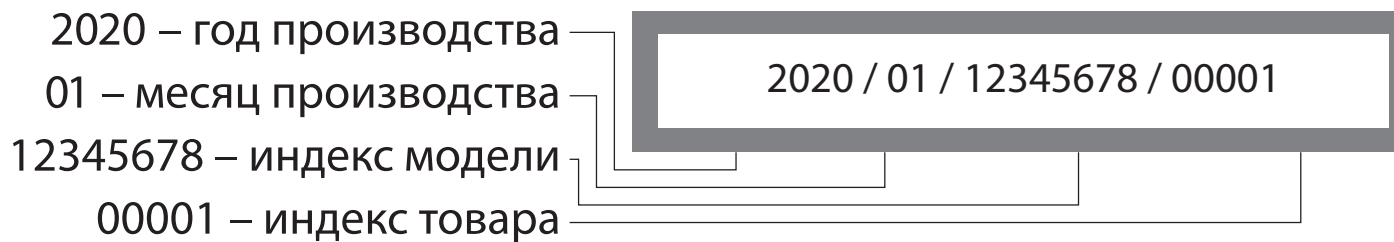









PATRIOT

Вся текстовая информация, фотографии продукции, представленные в инструкции, под торговой маркой PATRIOT являются объектом авторского права компании Патриот, ООО.

Любое использование фотографий, текстов, логотипа на территории РФ и стран СНГ без письменного разрешения компании Патриот, ООО запрещено.

Вся информация в инструкции по эксплуатации и техническому обслуживанию содержит самую актуальную информацию на момент печати издания. Производитель оставляет за собой право на внесение изменений в конструкцию, упаковку, дизайн, техническое сопровождение и комплектацию продукции без предварительного уведомления третьих лиц. По вопросам обслуживания и работы обращайтесь к официальному дилеру или авторизованный сервисный центр.

RUS

МОТОПОМПА БЕНЗИНОВАЯ

Дата изготовления: первые 6 цифр серийного номера. Гарантия: 2 года с даты продажи. Срок службы: 5 лет. Изготовитель: Гуйтанг Интернейшонал Трейд (Шанхай) Ко., ЛТД. Адрес: Комната F207, корпус 7, № 2118 Гуанхуа-роуд, район Минханг, Шанхай, Китай. Уполномоченный представитель, импортер: ООО "СнВ Карго" 105318, Россия, Москва, ул. Кольская, д. 1, стр. 1. Тел./факс: (495) 902-51-51. Представитель в Казахстане: ТОО «ПРАКТИКУМ». Адрес: Республика Казахстан, г. Усть-Каменогорск, ул. Орджоникидзе, 46, тел.: 8 (7232) 26-37-76. Страна происхождения: Китай.

KZ

БЕНЗИНДІ МОТОСОРҒЫ

Шығарылған күні: алғашқы 6 сан сериялық нөмірін. Кепілдік: сатылған күннен бастап 3 жыл. Қызмет ету мерзімі: 5 жыл. Өндіруші: Гуйтанг Интернейшонал Трейд (Шанхай) Ко., ЛТД. Адрес: Комната F207, корпус 7, № 2118 Гуанхуа-роуд, район Минханг, Шанхай, Китай. Жеткізуші: ООО "СнВ Карго" 105318, Россия, Москва, ул. Кольская, д. 1, стр. 1. Тел./факс: (495) 902-51-51. Қазақстандағы өкілі: ТОО «ПРАКТИКУМ». Мекенжай: Республика Казахстан, г. Усть-Каменогорск, ул. Орджоникидзе, 46, тел.: 8 (7232) 26-37-76. Шығарылған елі: Китай.



www.onlypatriot.com

2020 © Patriot™

MP-1010ST_83G-MP_01-01-2020